

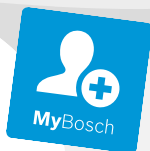

BOSCH



Register your
new device on
MyBosch now and
get free benefits:
**[bosch-home.com/
welcome](https://www.bosch-home.com/welcome)**

Food mincer

MFWS4...

[ro]

Manual de utilizare



<https://digitalguide.bsh-group.com?mat-no=8001286596>



[ro] Scanați codul QR sau accesați site-ul web pentru a obține mai mult recomandări privind utilizarea. Acolo veți găsi mai multe informații privind aparatul dumneavoastră sau accesoriile.

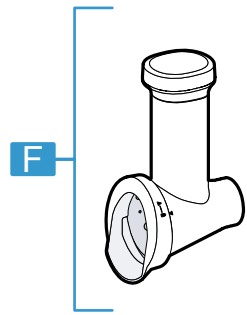
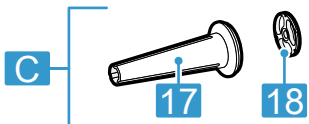
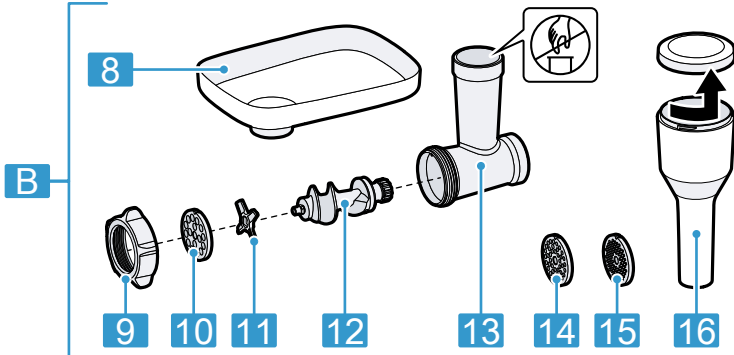
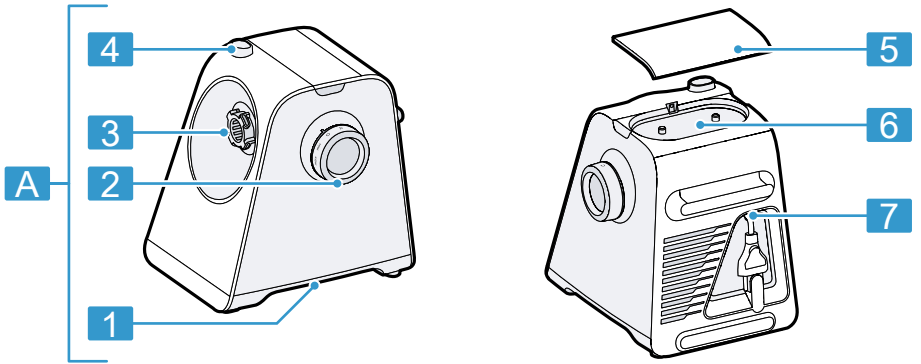

1

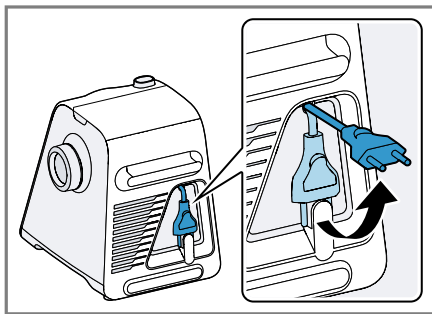

2

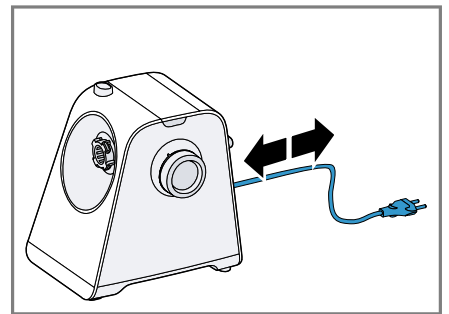

3

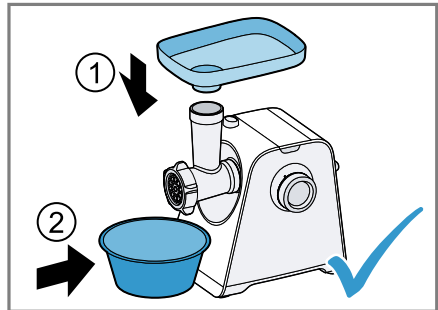
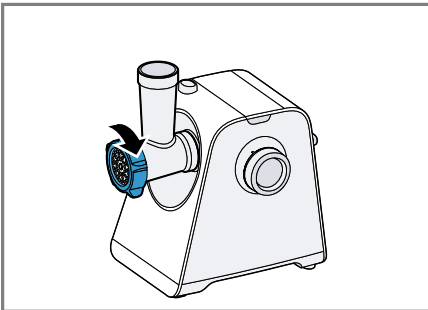
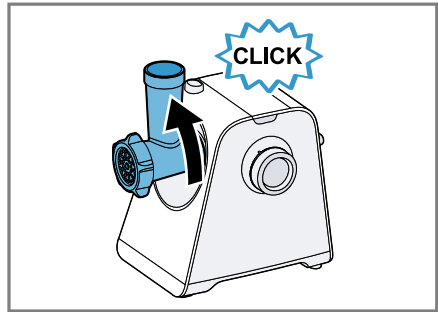
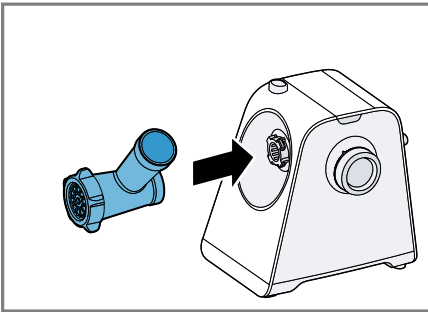
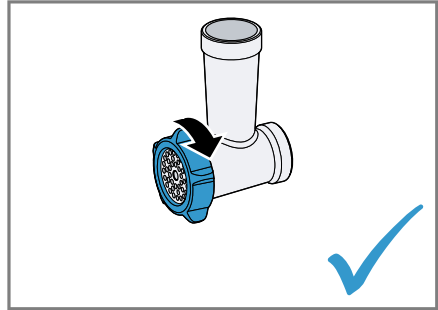
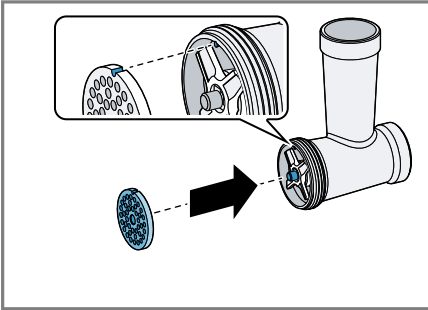
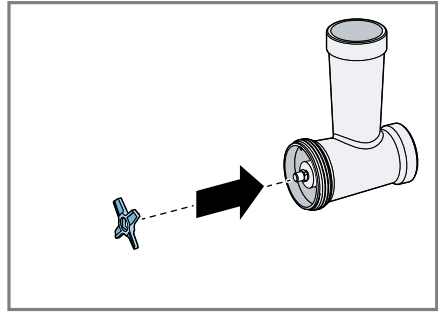
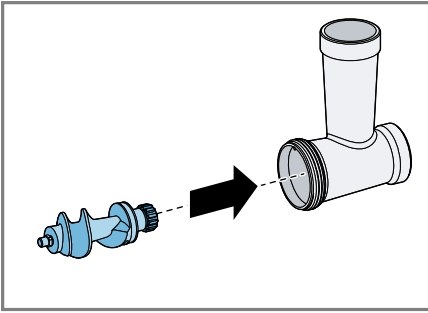

10

11

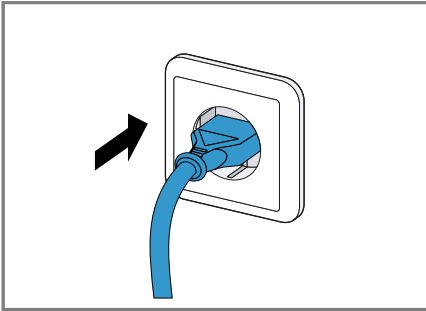

12

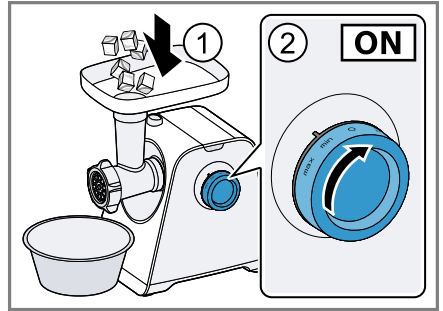

13

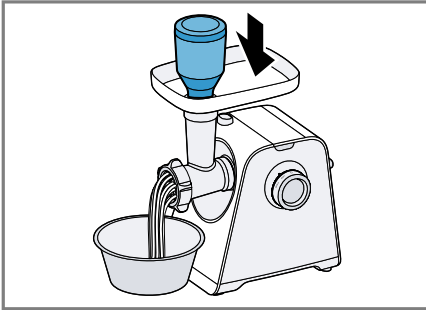

14

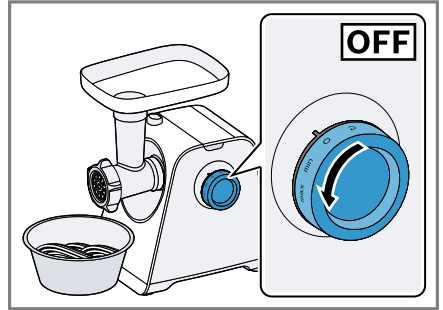

15

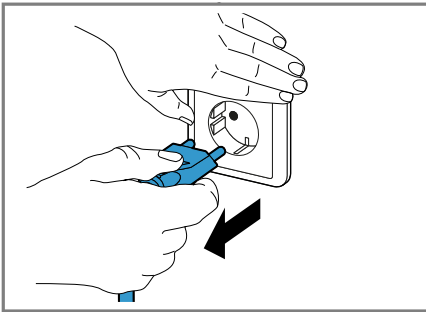

16

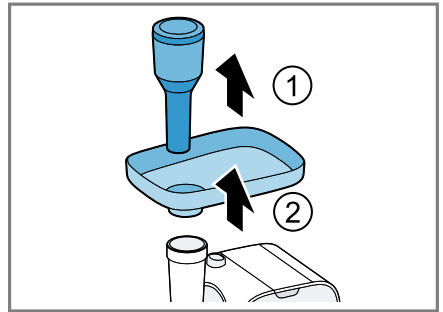

17

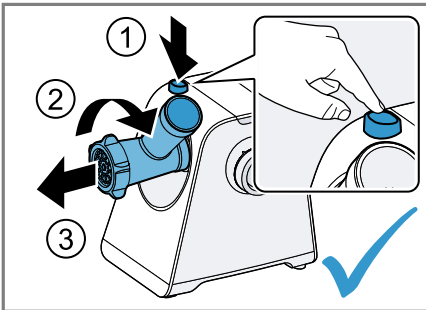

18

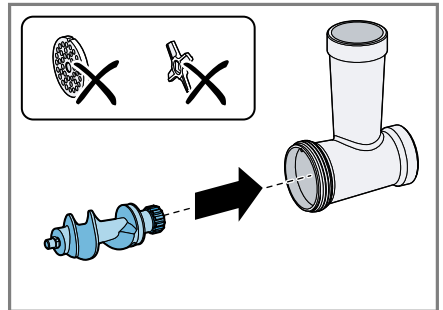

19

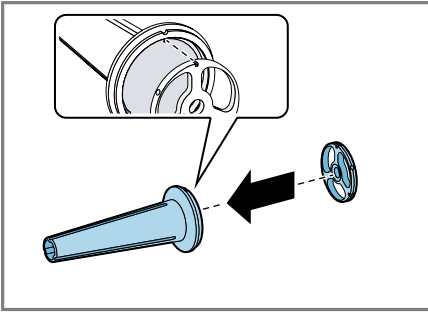

20

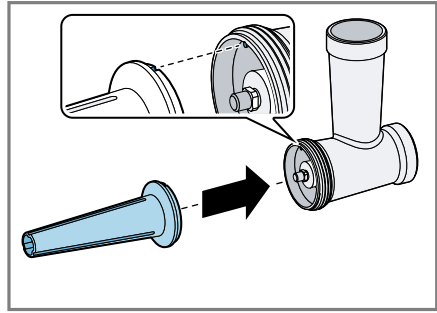

21

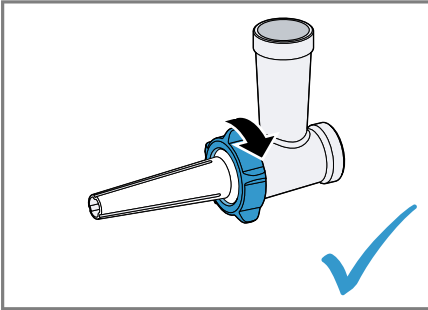

22

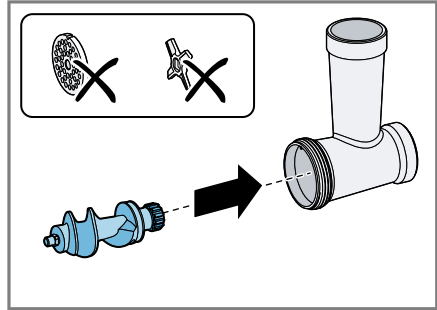

23

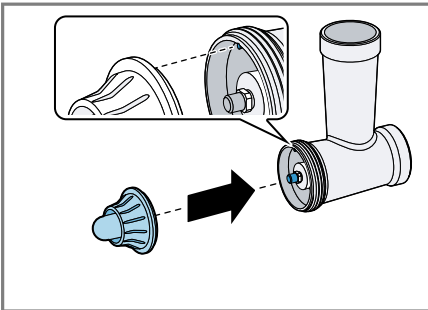

24

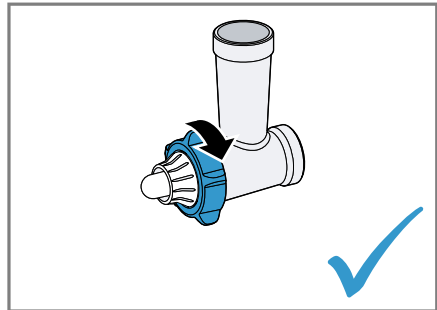

25

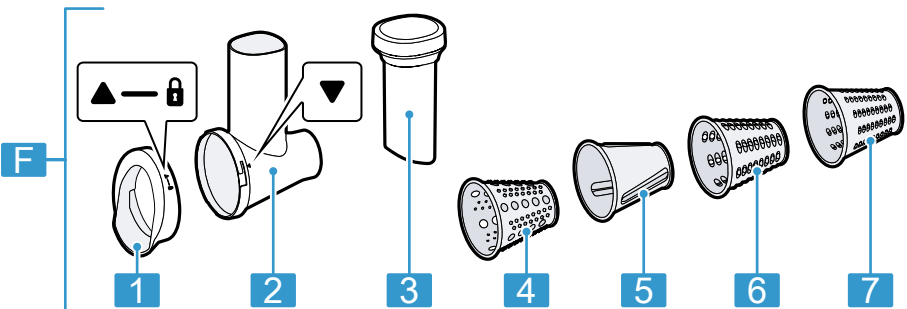

26

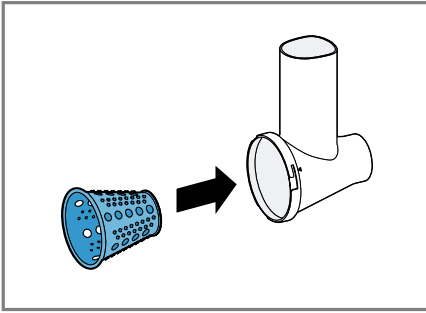

27

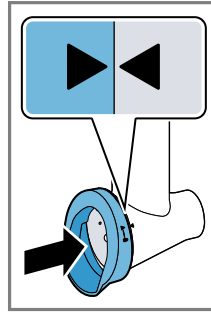

28

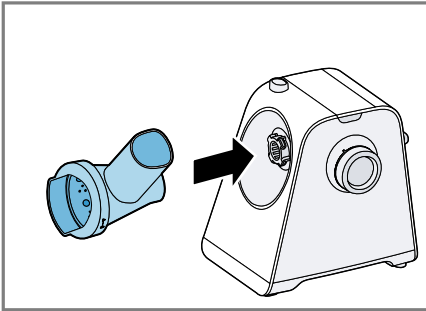
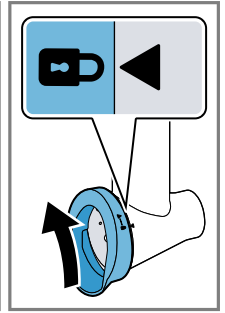

29

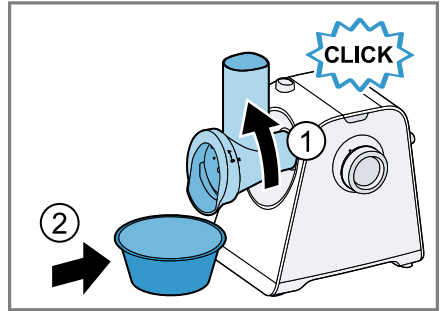

30

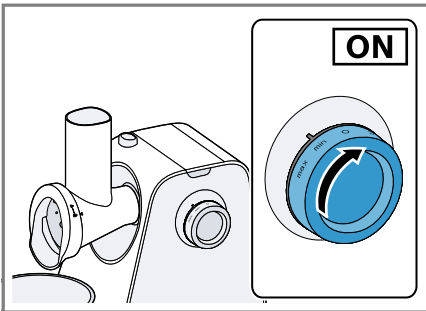

31

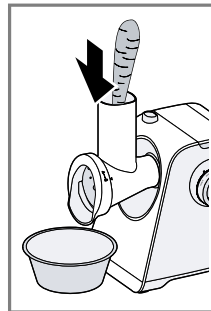

32

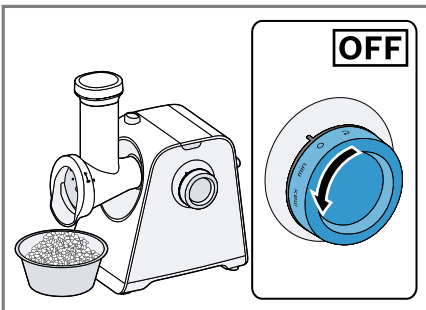
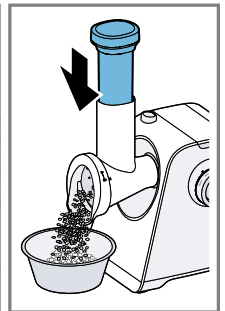

33

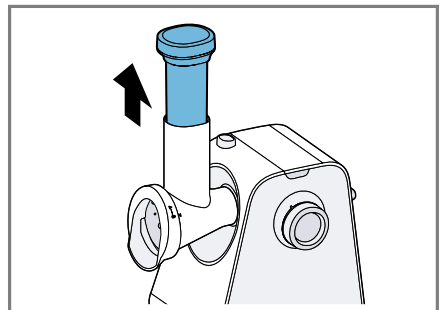

34

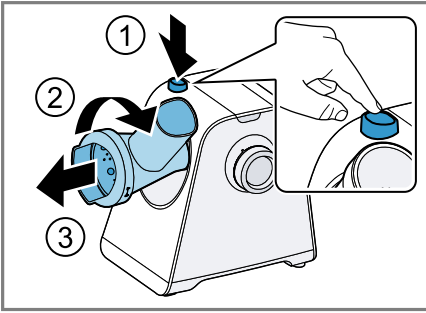

35

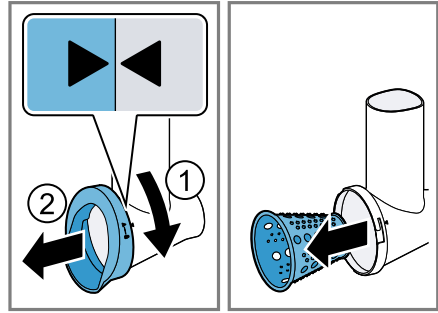

36

| |  |  |  |  |  |
|---|---|---|---|---|---|
|  | ✓ | ✗ | ✗ | ✗ | ✗ |
|  | ✓ | ✓ | ! | ! | ✗ |
|  | ✓ | ✓ | ✓ | ✓ | ✓ |
|  | ✓ | ✓ | ✓ | ✓ | ✓ |
|  | ✓ | ✓ | ✓ | ✓ | ✓ |

37

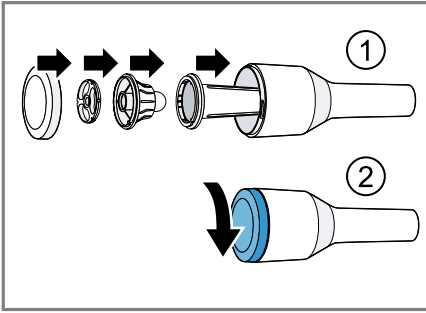

38

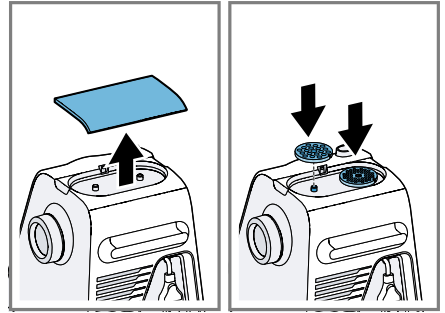

39

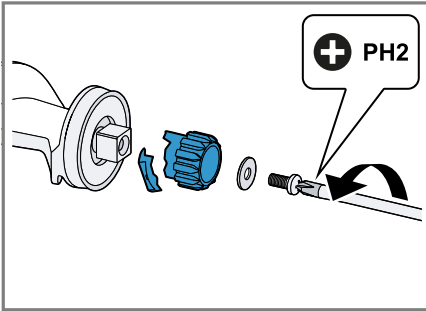

40

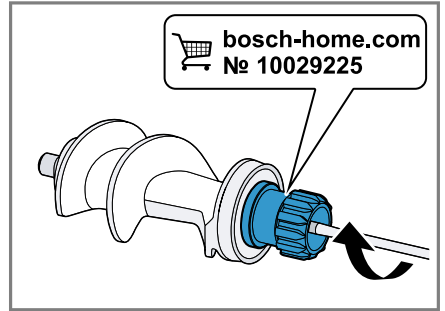

41



Siguranța

- Citiți cu atenție acest manual.
- Păstrați instrucțiunile, precum și informațiile producătorului în vederea utilizării ulterioare sau înmânării acestora următorului proprietar.
- Nu este permisă punerea în funcțiune a aparatului dacă acesta a fost deteriorat în timpul transportului.

Utilizați acest aparat numai:

- pentru aplicațiile care sunt descrise în aceste instrucțiuni.
- pentru cantități și durate uzuale de procesare.
- pentru mărunțirea alimentelor crude sau fierte, de ex. carne, pește și legume.
- sub supraveghere.
- în locuința proprie și în încăperi închise din mediul casnic, la temperatura camerei.
- până la o înălțime de 2000 m deasupra nivelului mării.

Înainte de orice utilizare, când nu este supravegheat, înainte de asamblare, dezasamblare, curățare, în caz de defecțiune și când piesele rotitoare se apropie aparatul trebuie întotdeauna deconectat de la rețeaua electrică.

Acest aparat poate fi utilizat de persoane cu capacități fizice, senzoriale sau mentale reduse sau fără experiență și/sau cunoștințe, dacă sunt supravegheate sau au fost instruite în legătură cu utilizarea în siguranță a aparatului și au înțeles pericolele care rezultă din aceasta.

Copiii nu trebuie lăsați să se joace cu aparatul.

Curățarea și întreținerea aparatului nu trebuie să fie efectuate de copii decât sub supraveghere.

Acest aparat nu trebuie utilizat de copii. Copiii trebuie ținuti la distanță de aparat și de cablul de alimentare electrică al acestuia.

- ▶ Nu utilizați niciodată un aparat deteriorat.
- ▶ Nu utilizați un aparat care are suprafața cu fisuri sau spartă.
- ▶ Nu trageți niciodată de cablul de alimentare electrică pentru a deconecta aparatul de la rețeaua de alimentare electrică. Scoateți întotdeauna din priză ștecherul cablului de alimentare electrică.

- ▶ Dacă aparatul sau cablul de alimentare electrică este deteriorat, scoateți imediat ștecherul din priză sau decuplați siguranța din cutia cu siguranțe.
- ▶ Contactați unitatea de service abilitată. → *Pagina 139*
- ▶ Aparatul se va conecta și utiliza numai conform datelor de pe plăcuța cu date tehnice.
- ▶ Nu racordați aparatul la o altă sursă de comutare, de exemplu, la un comutator temporizat sau la un sistem de comandă de la distanță.
- ▶ Numai personalul de specialitate are permisiunea de a efectua lucrări de reparații la nivelul aparatului.
- ▶ La reparația aparatului trebuie utilizate numai piese de schimb originale.
- ▶ Dacă se deteriorează cablul de racordare la rețea al acestui aparat, acesta trebuie înlocuit de către producător, de către serviciul său pentru clienți sau de către o persoană calificată în mod similar, pentru a evita pericolele.
- ▶ Nu cufundați niciodată aparatul sau cablul de alimentare de la rețea în apă sau nu le curățați în mașina de spălat vase.
- ▶ Utilizați aparatul numai în spații închise.
- ▶ Nu expuneți niciodată aparatul la căldură și umiditate excesive.
- ▶ Nu utilizați pentru curățarea aparatului aparate de curățat cu jet sub presiune sau cu jet de abur.
- ▶ Cablul de alimentare electrică nu trebuie să intre niciodată în contact cu surse de căldură sau cu componentele fierbinți ale aparatului.
- ▶ Cablul de alimentare electrică nu trebuie să intre niciodată în contact cu vârfuri sau muchii ascuțite.
- ▶ Nu este permisă îndoirea, strangularea sau modificarea cablului de alimentare electrică.
- ▶ Nu așezați aparatul niciodată pe sau în apropiere de suprafețe fierbinți.
- ▶ Nu țineți mâinile, părul, îmbrăcămintea și alte ustensile în apropierea pieselor care se rotesc.
- ▶ Montați și scoateți accesoriile numai când mecanismul de acționare este oprit și aparatul este decuplat.
- ▶ Nu introduceți mâinile în canalul de alimentare.

ro Evitarea deteriorărilor

- ▶ Utilizați numai unealta pentru îndesare pentru a împinge ingredientele care trebuie adăugate.
- ▶ Piesele care prezintă rupturi sau alte deteriorări sau care nu sunt fixate corect vor fi schimbate cu piese de schimb originale.
- ▶ Nu asamblați niciodată accesoriile cu aparatul de bază.
- ▶ Utilizați accesoriile numai în stare complet montată.
- ▶ Nu atingeți niciodată cuțitul și muchiile ascuțite cu mâinile goale.
- ▶ Nu lăsați copii în apropierea ambalajului.
- ▶ Nu lăsați copii să se joace cu materialul de ambalaj.
- ▶ Nu lăsați copii în apropierea pieselor mici.
- ▶ Nu lăsați copii să se joace cu piesele mici.
- ▶ Respectați indicațiile privind curățarea.
- ▶ Curățați înainte de fiecare utilizare suprafețele care intră în contact cu alimentele.

Evitarea deteriorărilor

- ▶ Nu lăsați niciodată aparatul să lucreze neîntrerupt timp de mai mult de 10 minute. Apoi, opriți aparatul și lăsați-l să se răcească la temperatura camerei.
- ▶ Nu lăsați niciodată aparatul să funcționeze în gol.
- ▶ Nu introduceți obiecte în canalul de alimentare sau în carcasă, de ex, lingura de lemn.
- ▶ Înainte de utilizare verificați să nu fie obiecte străine în canalul de alimentare și în carcasă.

Cunoașterea

Vedere de ansamblu

După despachetare verificați ca livrarea să fie completă și ca toate piesele să nu prezinte eventuale deteriorări din transport.

→ Fig. 1

| | |
|----------|--|
| A | Aparatul de bază |
| B | Accesoriu mașină de tocat carne |
| C | Atașament de umplutură pentru cârnați |
| D | Accesoriu pentru chiftele ¹ |

¹ În funcție de model

| | |
|-----------|--|
| E | Perie de curățare ¹ |
| F | Accesoriu pentru răzuit ¹ → "Accesoriu pentru răzuit", Pagina 136 |
| 1 | Plăci-mâner pentru transport |
| 2 | Comutatorul rotativ |
| 3 | Suport și mecanism de acționare pentru accesorii |
| 4 | Tastă de deblocare |
| 5 | Capac pentru compartimentul de depozitare |
| 6 | Compartiment de depozitare pentru discuri perforate |
| 7 | Păstrarea cablului |
| 8 | Cupă de umplere |
| 9 | Inel filetat |
| 10 | Disc perforat mare |
| 11 | Cuțit |
| 12 | Șnec de pompă cu cuplă |
| 13 | Carcasă metalică a camerei |
| 14 | Disc perforat mediu ¹ |
| 15 | Disc perforat fin |

¹ În funcție de model

16 Împingător cu compartiment de depozitare și capac

17 Duză pentru umplut cârnați

18 Inel de rulment pentru accesoriu pentru umplerea cârnaților

¹ În funcție de model

Comutatorul rotativ

Prin intermediul comutatorului rotativ porniți și opriți prelucrarea și alegeți viteza de prelucrare.

| Simbol | Funcție |
|--------|--|
| max | Prelucrați ingredientele la cea mai mare viteză. |
| min | Prelucrați ingredientele cu viteză redusă. |
| ○ | Oprirea prelucrării. |
| ↻ | Desprindeți alimentele blocate folosind funcția inversă. |

Funcție inversă

Funcția inversă servește la desprinderea alimentelor blocate prin deplasarea înapoi de scurtă a durată a șnecului de pompare.
→ "Remediați defecțiunile", Pagina 137

Notă: Utilizați funcția inversă exclusiv cu accesoriul mașinii de tocat carne.

Sisteme de siguranță

Aici găsiți o privire de ansamblu asupra sistemelor de siguranță a aparatului dvs.

Siguranța la suprasarcină

Siguranța la suprasarcină previne ca motorul și celelalte componente să se deterioreze datorită unei suprasolicități.

→ "Remediați defecțiunile", Pagina 137

Comutator de protecție termică

Dacă motorul este suprasolicitat sau dacă se încălzește prea tare, comutatorul de protecție termică oprește aparatul.

Punctul nominal de ruptură

Dacă șnecul de pompare este blocat sau este suprasolicitat, cupla se rupe la punctul nominal de rupere, prevăzut în acest sens.

Siguranța la repornire

Siguranța pentru o repornire accidentală împiedică repornirea automată a preparării efectuate de aparatul dvs. după o întrerupere de curent.

După o întrerupere de curent aparatul este din nou conectat. Prelucrarea poate fi repornită numai după ce comutatorul rotativ a fost poziționat pe ○.

Deservirea

Curățarea aparatului și a pieselor acestuia înainte de prima utilizare

1. Toate piesele care intră în contact cu alimentele se curăță înainte de prima utilizare.
2. Așezați la îndemână piesele curățate și uscate în vederea utilizării.

Pregătirea aparatului de bază

→ Fig. 2 - 3

Asamblarea accesoriului mașinii de tocat

→ Fig. 4 - 7

Montarea accesoriului

→ Fig. 8 - 11

Recomandări cu privire la viteză

| Setare | Utilizare |
|---------|--|
| min/max | Accesoriu mașină de tocat carne (discuri perforate 3 mm, 4,5 mm, 8 mm) |
| max | Atașament de umplutură pentru cârnați |
| max | Accesoriu pentru chiftele |

Discuri perforate



Disc perforat fin (3 mm)



Disc perforat mediu (4,5 mm)



Disc perforat mare (8 mm)

ro Accesorii pentru răzuit

Notă: Discul perforat mare este adecvat pentru procesarea oaselor de pasăre.

Procesarea alimentelor

→ Fig. 12 - 18

Alte utilizări

Combinați piese de accesorii cu piese ale accesoriului mașinii de tocat carne pentru a permite alte utilizări.

Notă: Asamblați accesoriul pentru utilizarea respectivă. Utilizați accesoriul pregătit așa cum este descris pentru accesoriul mașinii de tocat carne.

→ "Montarea accesoriului", Pagina 135

→ "Procesarea alimentelor", Pagina 136

Asamblarea atașamentului de umplură pentru cârnați

Atașamentul de umplură pentru cârnați este adecvat pentru umplerea intestinelor sintetice și intestinelor naturale cu carne tocată și pentru formarea de rulouri, de exemplu, pentru cevapci.

→ Fig. 19 - 22

Asamblarea accesoriului pentru chiftele

Accesoriul pentru chiftele este adecvat pentru formarea umpluturilor cu carne tocată și aluaturilor cu carne tocată.

→ Fig. 23 - 25

Accesorii pentru răzuit

Accesoriul pentru răzuit este adecvat pentru răzuirea, mărunțirea și tăierea alimentelor, de ex. brânză, fructe, legume, nuci, migdale sau chifle uscate.

Vedere de ansamblu

→ Fig. 26

| | |
|----------|---|
| F | Accesoriu pentru răzuit ¹ |
| 1 | Capac pentru inserții tambur |
| 2 | Carcasă pentru accesoriu pentru răzuit |
| 3 | Împingător pentru accesoriu pentru răzuit |

¹ În funcție de model

| | |
|----------|---------------------------|
| 4 | Tambur răzătoare |
| 5 | Tambur de tăiere |
| 6 | Tambur de raspătoare mare |
| 7 | Tambur de raspătoare fin |

¹ În funcție de model

Recomandări cu privire la viteză

| Setare | Utilizare |
|---------|---------------------------|
| max | Tambur răzătoare |
| min/max | Tambur de tăiere |
| min/max | Tambur de raspătoare mare |
| min/max | Tambur de raspătoare fin |

Inserții tambur

 Tambur răzătoare
Mărunțirea fină a alimentelor, de ex. nuci, brânzeturi de consistență tare, cartofi.

 Tambur de tăiere
Tăiați alimentele în felii groase sau subțiri, de ex. castraveți, morcovi, sfeclă roșie.

 Tambur de raspătoare mare
Răzuți alimentele grosier, de ex. fructe și legume precum mere sau morcovi; cașcaval, cum ar fi cel de tip Gouda sau Edamer.

 Tambur de raspătoare fin
Răzuți alimentele fin, de ex. nuci; fructe și legume precum mere sau morcovi; cașcaval, cum ar fi cel de tip Gouda sau Edamer.

Observații

- Inserțiile tambur nu sunt adecvate pentru prelucrarea alimentelor foarte moi sau foarte fibroase.
- Durata de funcționare continuă recomandată este de 2 minute.

Utilizarea accesoriului pentru răzuit

→ Fig. 27 - 36

Vedere de ansamblu curățare

Aici găsiți o vedere de ansamblu despre cum puteți curăța aparatul și celelalte piese componente cel mai bine.

- ▶ Nu utilizați agenți de curățare cu conținut de alcool sau alcool etilic.
- ▶ Nu utilizați obiecte tăioase, ascuțite sau metalice.
- ▶ Nu utilizați lavete abrazive sau detergenți.

Recomandare: Curățați toate piesele imediat după utilizare, pentru ca resturile să nu se usuce pe ele.

Notă: Nu curățați niciodată următoarele piese în mașina de spălat vase: carcasa metalică a camerei, inelul filetat și șneclul de pompare. În cazul în care curățați aceste piese cu detergenți și apă la o temperatură de peste 40 °C, luciul suprafeței pieselor se poate modifica. Funcționarea pieselor nu este afectată prin aceasta.

→ Fig. 37

Depozitarea pieselor individuale

1. După curățare, depozitați piesele uscate ale accesoriului mașinii de tocat carne în compartimentul de depozitare al împingătorului.

→ Fig. 38

2. Pentru a depozita discurile perforate, scoateți capacul compartimentului de depozitare de pe partea superioară a aparatului de bază. Așezați discurile perforate pe suporturile prevăzute și închideți la loc capacul.

→ Fig. 39

Indicații de prelucrare și exemple de utilizare

Indicații de prelucrare

Accesoriu mașină de tocat carne

- Toate discurile perforate sunt adecvate pentru procesarea cărnii roșii.
- Tăiați în bucăți carnea și alimentele mari, pentru ca să intre în canalul de alimentare.

Atașament de umplutură pentru cârnați

- Procesati cu atașamentul de umplutură pentru cârnați doar alimente mărunțite fin.
- Înmuiati intestinele naturale în apă caldută cu aproximativ 10 minute înainte de preparare.
- Nu umpleți cârnatul până la refuz, în caz contrar, acesta ar putea plesni în timpul preparării.

Exemple de rețetă

Aici găsiți o rețetă-exemplu, care a fost dezvoltată special pentru aparatul dvs.

Arahide măcinate

Ingrediente

- 1500-2000 g arahide crude, proaspete

Preparare

- Pregătiți și atașați accesoriul mașină de tocat carne cu discul perforat fin.
- Introduceți arahidele în tava de umplere.
- Aduceți comutatorul rotativ în poziția max .
- În timpul procesării, introduceți uniform arahidele în canalul de alimentare și presați din nou cu împingătorul.
- Procesati întreaga cantitate în decurs de 2 minute.

Notă: Durata de funcționare continuă recomandată este de 2 minute.

Remediații defecțiunile

| Defecțiune | Cauzele și remediarea defectelor |
|-----------------------------------|---|
| Aparatul nu pornește prelucrarea. | Comutatorul rotativ este setat incorect. ▶ Înainte de prelucrare poziționați comutatorul rotativ pe O. |

| Defecțiune | Cauzele și remedierea defectelor |
|--|--|
| Alimentele nu sunt procesate, cu toate că aparatul de bază funcționează. | <p>Alimentele stau pe loc și au înfundat accesoriul.</p> <ol style="list-style-type: none"> 1. Aduceți comutatorul rotativ în poziția O și așteptați oprirea aparatului. 2. Aduceți comutatorul rotativ timp de câteva secunde în poziția ↻ pentru a porni funcția inversă și a desprinde alimentele blocate. 3. Așteptați oprirea aparatului. 4. Aduceți comutatorul rotativ în poziția min și verificați dacă alimentele sunt procesate din nou normal. <p>Notă: Dacă defecțiunea nu poate fi remediată astfel, respectați următorii pași.</p> <ol style="list-style-type: none"> 1. Aduceți comutatorul rotativ în poziția O și așteptați oprirea aparatului. 2. Scoateți ștecherul din priză. 3. Scoateți accesoriul și dezasamblați-l. 4. Îndepărtați alimentele blocate și verificați dacă în accesoriu sau în alimente există oase, tendoane sau alte componente dure. |
| | <p>Cupla șneclului de pompare a fost suprasolicitată și este ruptă în punctul nominal de rupere.</p> <p>Notă: Piesele de schimb cu punct de rupere prestabilit nu fac parte din obligațiile noastre de garanție. Puteți procura o nouă cuplă de la unitatea de service abilitată, cu numărul de comandă 10029225.</p> <ol style="list-style-type: none"> 1. Desfaceți șurubul și scoateți cupla defectă. → Fig. 40 2. Introduceți și înșurubați bine noua cuplă. → Fig. 41 |
| Aparatul se deconectează în timpul preparării. | <p>Motorul este supraîncălzit.</p> <ol style="list-style-type: none"> 1. Aduceți comutatorul rotativ în poziția O și așteptați oprirea aparatului. 2. Lăsați aparatul să se răcească pentru a dezactiva siguranța la suprasarcină. |

Predarea aparatului vechi

1. Scoateți ștecherul cablului de racordare la rețea din priză.
2. Separați cablul de alimentare.
3. Eliminați în mod ecologic aparatul.

Informații despre modalitățile curente de eliminare ecologică a aparatelor pot fi obținute de la distribuitorii comerciali de specialitate, dar și de la primăria sau administrația locală.



Acest aparat este marcat corespunzător directivei europene 2012/19/UE în privința aparatelor electrice și elec-

tronice vechi (waste electrical and electronic equipment – WEEE).

Directiva prescrie cadrul pentru o preluare înapoi, valabilă în întreaga UE, și valorificarea aparatelor vechi.

Serviciul clienți

Pentru informații detaliate despre perioada și condițiile de garanție din țara dumneavoastră, adresați-vă serviciului de asistență pentru clienți, distribuitorului local sau accesați site-ul nostru web.

Datele de contact ale serviciului pentru clienți le găsiți în lista atașată a unităților de service pentru clienți sau pe pagina noastră de internet.



Thank you for buying a Bosch Home Appliance!

Register your new device on MyBosch now and profit directly from:

- **Expert tips & tricks for your appliance**
- **Warranty extension options**
- **Discounts for accessories & spare-parts**
- **Digital manual and all appliance data at hand**
- **Easy access to Bosch Home Appliances Service**

Free and easy registration – also on mobile phones:

www.bosch-home.com/welcome

BOSCH
HOME APPLIANCES
SERVICE

Looking for help? You'll find it here.

Expert advice for your Bosch home appliances, help with problems or a repair from Bosch experts.

Find out everything about the many ways Bosch can support you:

www.bosch-home.com/service

Contact data of all countries are listed in the attached service directory.

BSH Hausgeräte GmbH

Carl-Wery-Straße 34
81739 München, GERMANY
www.bosch-home.com

A Bosch Company



8001286595 (031016)

de, en, fr, it, nl, da, no, sv, fi, es, pt, el, tr, pl, cs, sk, ro, bg, uk, ru, kk, ar

Valid within Great Britain:
Imported to Great Britain by
BSH Home Appliances Ltd.
Grand Union House
Old Wolverton Road
Wolverton, Milton Keynes
MK12 5PT
United Kingdom