

nutribullet
JUICER PRO™



Manualul utilizatorului

Cuprins

287 Măsuri de Siguranță importante

292 Ce este inclus

293 Ghid de asamblare

294 Asamblare & utilizare

294 Instrucțiuni de utilizare

301 Panou de control

302 Sfaturi pentru stors

306 Dezasamblare

308 Îngrijire și întreținere

309 Stocarea sucurilor și a unităților

310 Ghid de depanare

310 Piese de schimb

Vă mulțumim că ați cumpărat nutribullet Juicer Pro™.

Măsuri de siguranță importante

Avertizare! Pentru a evita riscul de rănire gravă, citiți cu atenție toate instrucțiunile înainte de a opera nutribullet Juicer Pro™. Când folosiți orice aparat electric, trebuie respectate întotdeauna măsurile de siguranță de bază, inclusiv următoarele **informații importante.**

! Salvați aceste instrucțiuni! ● NUMAI PENTRU UZ CASNIC

INSTRUCȚIUNI GENERALE DE UTILIZARE

- Acest sistem de stoarcere are lame ascuțite și piese în mișcare și **NU** este destinat utilizării de către copii care nu au experiența și cunoștințele necesare pentru o funcționare sigură a acestuia. Aceștia necesită o supraveghere atentă și o instruire amănunțită cu privire la utilizarea corectă și funcționarea în siguranță.
- Acest aparat nu trebuie utilizat de copii. Nu lăsați aparatul și cablul electric la îndemâna copiilor.
- Copiii nu trebuie să se joace cu aparatul. Aparatele pot fi utilizate de persoane cu capacități fizice, senzoriale sau mentale reduse sau cu lipsă de experiență și cunoștințe dacă li s-a acordat supraveghere sau instrucțiuni privind utilizarea

aparaturii într-un mod sigur și dacă înțeleg pericolele implicate.

- Pentru a vă proteja împotriva incendiilor, a șocurilor electrice și a vătămărilor corporale, nu scufundați storcătorul, Baza Motorului, cablul sau ștecherul în apă sau în orice alt lichid.
- Opriiți storcătorul, apoi scoateți-l din priză, atunci când nu este utilizat, înainte de asamblarea sau dezasamblarea pieselor și înainte de curățare. Pentru a scoate din priză, luați ștecherul și trageți-l din priză. Nu trageți niciodată de cablul de alimentare.

EVITAȚI CONTACTUL CU PIESE ÎN MIȘCARE.

- Inspectați în mod regulat cablul de alimentare, ștecherul și storcătorul propriu-zis pentru orice deteriorare.
- Nu puneți în funcțiune acest aparat sau orice alt aparat cu un cablu

sau o priză deteriorată sau după ce aparatul funcționează defectuos, a căzut sau a fost deteriorat în orice mod.

- Dacă cablul de alimentare este deteriorat, acesta trebuie înlocuit de producător, de agentul de service sau de persoane calificate în mod similar pentru a evita un pericol
- Utilizarea accesoriilor care nu sunt recomandate sau vândute de Nutribullet® poate provoca incendii, șocuri electrice sau vătămări.
- Acest storcător de fructe este destinat exclusiv uzului casnic. Nu utilizați acest storcător de fructe pentru altceva decât pentru utilizarea intenționată. Nu utilizați în vehicule în mișcare sau bărci. A nu se utiliza în aer liber. Utilizarea necorespunzătoare poate provoca vătămări.
- Nu lăsați cablul de alimentare să atârne pe marginea unei mese sau a unui blat.
- Nu lăsați cablul de alimentare să atingă suprafețe fierbinți, cum ar fi un aragaz, și nici să se încurce sau să se înnoade.
- Asigurați-vă întotdeauna că capacul bazinului pentru pulpă este bine fixat (cu mânerul de blocare în poziție verticală și blocată) înainte de pornirea motorului. Nu deblocați mânerul de blocare în timp ce storcătorul este în funcțiune.

Asigurați-vă întotdeauna că storcătorul este oprit după fiecare utilizare. Înainte de dezasamblare, asigurați-vă că sita s-a oprit din

rotație și că motorul s-a oprit complet.

- Nu împingeți alimentele în canalul de alimentare cu degetele sau cu ustensilele. Folosiți întotdeauna împingătorul de alimente furnizat. Nu introduceți mâna sau degetele în canalul de alimentare atunci când acesta este atașat la storcător. Dacă alimentele se blochează în canalul de alimentare, utilizați împingătorul de alimente furnizat sau o altă bucată de fruct sau legumă pentru a le împinge în jos. Opriți motorul și asigurați-vă că toate piesele în mișcare s-au oprit înainte de a dezasambla storcătorul pentru a îndepărta pulpa rămasă.
- Nu utilizați storcătorul de fructe dacă sita rotativă este deteriorată.
- Nu utilizați storcătorul de fructe fără bazinul pentru pulpă și capacul bazinului atașate la baza motorului. Vă rugăm să consultați instrucțiunile de asamblare pentru amplasarea corectă.
- Opriți aparatul și deconectați-l de la alimentare înainte de a schimba accesoriile sau de a va apropia de piesele care se mișcă în timpul utilizării.

GARANȚII SUPLIMENTARE

Îndepărtați și aruncați în siguranță orice material de ambalare sau etichete promoționale înainte de a utiliza storcătorul de fructe pentru prima dată.

- Pentru a elimina pericolul de

sufocare pentru copiii mici, îndepărtați și aruncați în siguranță capacul de protecție montat pe fișa de alimentare a acestui storcător.

- Nu atingeți micile lame/dinți de tăiere de pe fundul/baza sitei. **LAMELE SUNT ASCUȚITE! MANEVRAȚI CU MARE ATENȚIE!**
- Țineți degetele departe de lama ascuțită din canalul de alimentare.

Asigurați-vă întotdeauna că storcătorul de fructe este corect și complet asamblat înainte de a-l conecta la priză și de a-l pune în funcțiune.

Asigurați-vă că suprafața pe care funcționează aparatul este stabilă, plană, curată și uscată.

- În timpul funcționării normale pot apărea vibrații.
- **ATENȚIE:** Pentru a evita un pericol datorat resetării accidentale a termice deconectat, acest aparat nu trebuie alimentat printr-un dispozitiv de comutare extern, cum ar fi un temporizator, sau conectat la un circuit care este pornit și oprit în mod regulat de utilitate.
- Dacă apar vibrații extreme, întrerupeți utilizarea și sunați Serviciul Clienți.
- Nu utilizați aparatul dacă sita rotativă sau capacul de protecție este deteriorat sau prezintă fisuri vizibile.
- În cazul în care storcătorul prezintă scurgeri sau există o scurgere sub sau în jurul storcătorului, sau pe storcătorul însuși, curățați și uscați înainte de a continua utilizarea.
- Atunci când utilizați acest storcător,

asigurați-vă că există un spațiu de aer adecvat în jurul și sub el pentru o circulație adecvată a aerului.

Acest storcător este conceput doar pentru a stoarce fructe și legume. Consultați ghidul de preparare a sucului pentru a determina viteza corectă pentru fructele și legumele selectate pentru suc. Nu folosiți fructe sau legume congelate.

- Fructele și legumele tari vor solicita excesiv motorul dacă este selectată o viteză mică.
- **Îndepărtați coaja de la toate citricele înainte de a face suc.**
- Nu faceți suc din fructe cu sâmburi decât dacă au fost îndepărtați sâmburii sau semințele.

AVERTIZARE!

Nu lăsați aparatul nesupravegheat în timpul utilizării.

Țineți mâinile, degetele, părul, hainele, precum și spatulele și alte ustensile departe de aparat în timpul funcționării.

Păstrați storcătorul curat. Consultați secțiunea de îngrijire și curățare pentru informații suplimentare.

Orice întreținere, alta decât curățarea, trebuie efectuată de un electrician autorizat. Nu încercați să reparați sau să întrețineți acest storcător, contactați Serviciul Clienți pentru asistență la **nutribullet.com**.

Dacă nu înțelegeți oricare dintre instrucțiuni sau avertismente, vă rugăm să contactați Serviciul Clienți pentru asistență la **nutribullet.com**.

**| Păstrați
• aceste
instrucțiuni
instrucțiuni!**

**NUMAI PENTRU UZ
CASNIC**



Ce este inclus



**BAZĂ MOTOR DE 1000
WATT CU MÂNER DE
BLOCARE**



**CAPACUL BAZINULUI
DE PULPĂ CU CANAL DE
ALIMENTARE DE 76 MM**

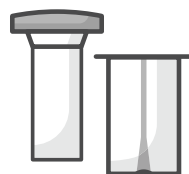

**ÎMPINGĂTOR DE ALIMENTE
CU DOUĂ DIMENSIUNI**

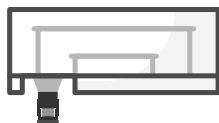

**BAZIN PENTRU PULPĂ
DE 2 l CU GURA DE SCUR-
GERE FĂRĂ PICURARE**



**SITĂ DIN OȚEL
INOXIDABIL**



ULCIOR DE 800 ml



**CAPACUL ULCIORULUI DE
SUC CU SEPARATOR DE
SPUMĂ**



PERIE DE CURĂȚARE



**DOUĂ STICLE DE
DEPOZITARE DIN STICLĂ
DE 350 ml**

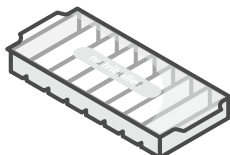

**TAVĂ DE CONGELARE
DE 60 ml**

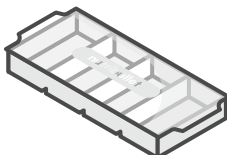

**TAVĂ DE CONGELARE
DE 118 ml**

Ghid de asamblare

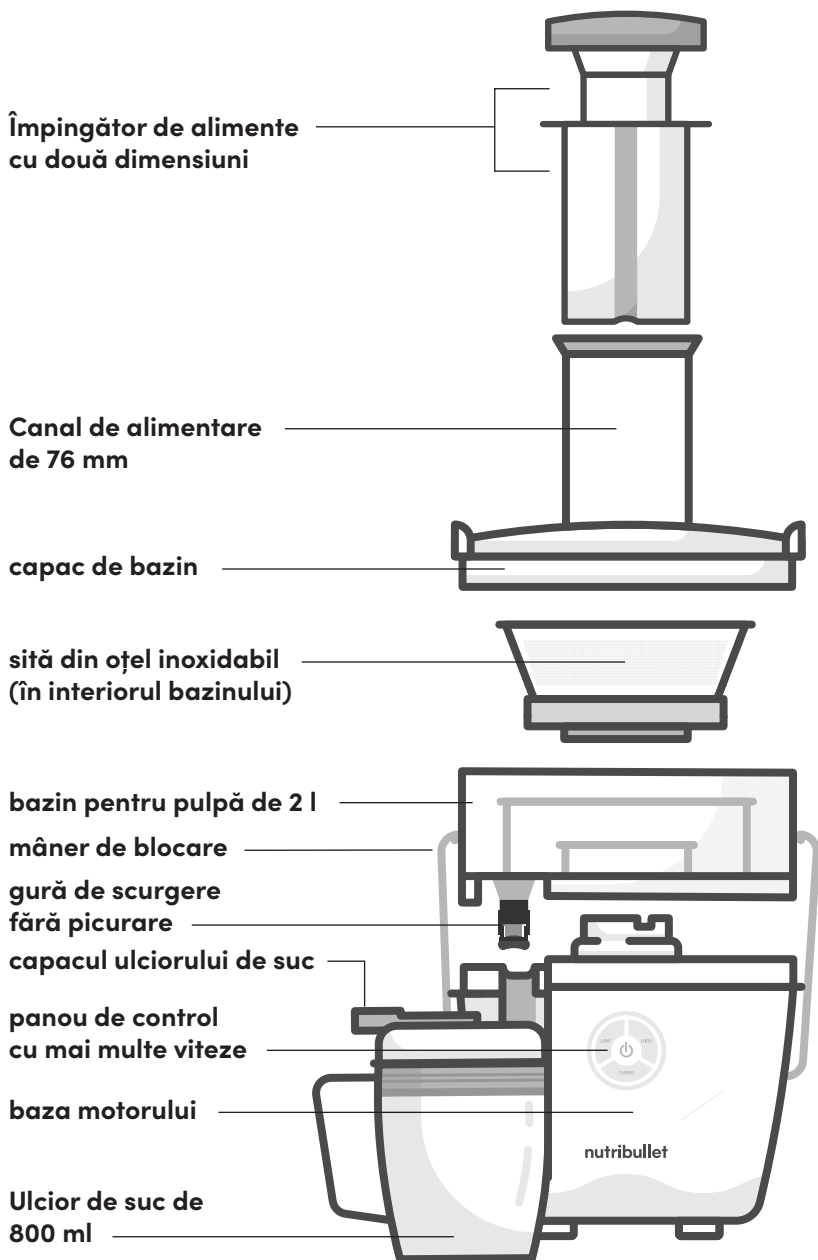

Asamblare & utilizare

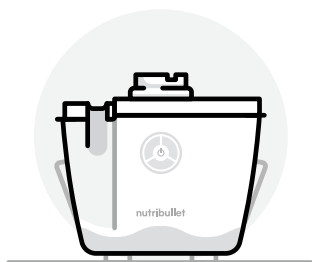

- 1 Așezați **baza motorului** pe un blat uscat și nivelat. Asigurați-vă că selectorul este setat pe poziția "OFF" și că unitatea este scoasă din priză.

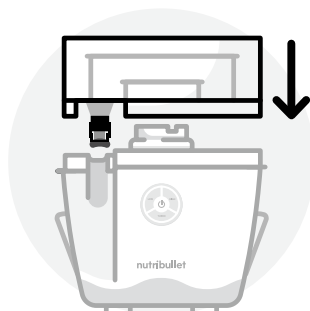

- 2 Așezați **Bazinul de Pulpă** pe partea superioară a bazei motorului. Aliniați **Bazinul de Pulpă** cu baza motorului, astfel încât gura de scurgere să fie aliniată cu partea cu gropițe a bazei motorului.

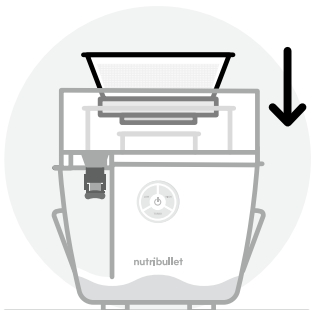

- 3 Aliniați **Sita** cu cuplajul de acționare a motorului și împingeți-l în jos până când acesta se fixează în poziție. Manevrați **Sita** prin apucarea marginilor superioare, având grijă să nu atingeți dinții ascuțiți de la baza **Sitei**. Asigurați-vă că **Sita** este așezată în mod corespunzător și bine fixat în interiorul bazinului de pulpă.

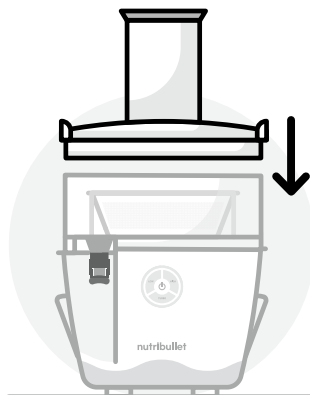

- 4 Așezați **capacul bazinului** peste Sita și Bazinul de Pulpă. "Urechile" laterale de pe **Capacul Bazinului** trebuie să se alinieze cu "urechile" de pe părțile laterale ale bazinului de pulpă.

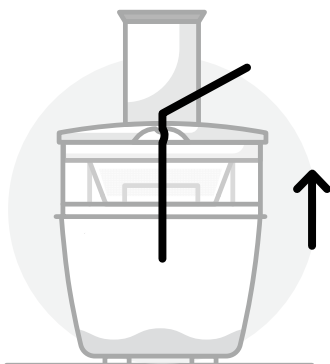

- 5** Ridicați **Mânerul de Blocare** și mutați-l în "urechile" de pe fiecare parte a capacului bazinului. Mânerul **de Blocare** trebuie să se afle în poziție verticală și să fie blocat în poziție.

NOTA: dacă **Mânerul de Blocare** nu este bine fixat, storcătorul de fructe nu va porni.

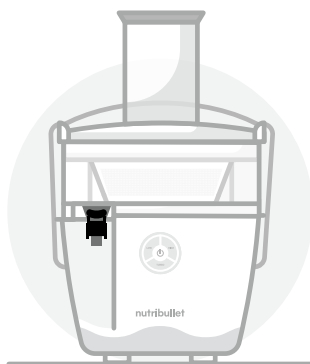

- 6** Rotiți **capacul de la gura de scurgere** în sus pe verticală, astfel încât să nu mai acopere gura de scurgere a sucului.



- 7** Așezați **Capacul pentru ulcior de suc** în partea superioară a ulciorului de suc și deschideți dispozitivul de blocare a capacului.



- 8** Înclinați ușor **Ulciorul de Suc** și plasați-l sub gura de scurgere a sucului. Aliniați gura de scurgere cu orificiul din **capacul ulciorului de suc** și aliniați **ulciorul de suc**. Se va potrivi perfect în gura de scurgere pentru a o menține în poziție.

Instrucțiuni de utilizare



- 1** Adunați toate ingredientele dorite. Se spală și se pregătesc pentru suc.

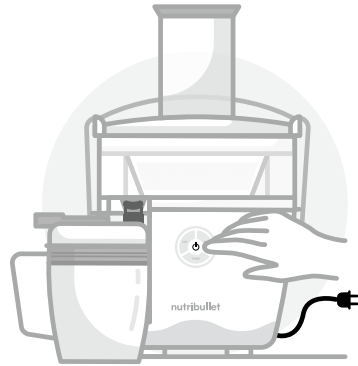

- 2** După ce storcătorul este complet asamblat, conectați cablul de alimentare la o priză.

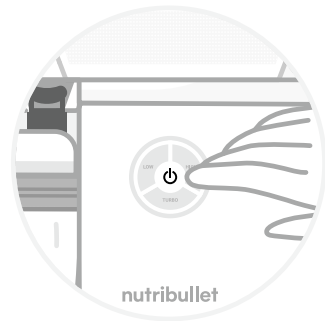

NOTA: Dacă nu este selectată nicio viteză după 10 minute, unitatea se va opri.

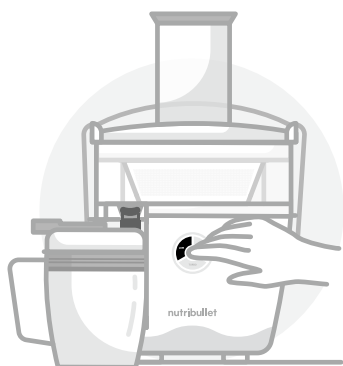

- 3** Selectați o viteză pentru a începe stoarcerea sucului. Viteza selectată se va ilumina pe panoul de comandă. Puteți începe la orice viteză și puteți comuta între viteze după cum doriți, în funcție de tipul de produs (consultați tabelul de pe pagina 18 pentru vitezele recomandate pentru fiecare tip de produs).

NOTA: porniți întotdeauna storcătorul de fructe înainte de a introduce alimente în canalul de alimentare.



- 4** Pentru a opera **împingătorul de alimente cu două dimensiuni**, prindeți marginea exterioară a părții superioare a împingătorului cu o mână și partea inferioară a împingătorului cu cealaltă mână. Răsuciți partea superioară a împingătorului în sensul acelor de ceasornic pentru a debloca împingătorul interior. (Împingătorul interior este mai subțire decât împingătorul complet.)

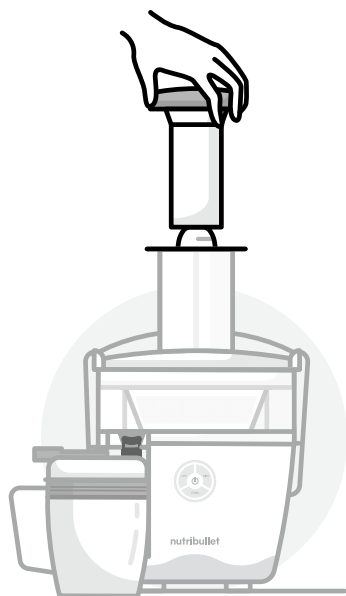

- 5** Dacă folosiți ingrediente mai mici (fructe mai mici, frunze verzi, legume cu tulpini, cum ar fi țelina sau morcovii), așezați partea exterioară a împingătorului în canal, făcând canalul mai îngust. În timp ce motorul funcționează, începeți să ghidați ușor ingredientele în canalul intern cu ajutorul împingătorului interior.

SUGESTIE: Când folosiți canalul îngust pentru a stoarce verdețuri cu frunze, luați o mână mică de verdețuri și stoarceți-le într-un buchet mai strâns. Așezați buchetul în canal și împingeți-l încet în jos în sită. Utilizarea toboganului îngust va ajuta la prevenirea zborului bucăților în sus din tobogan.

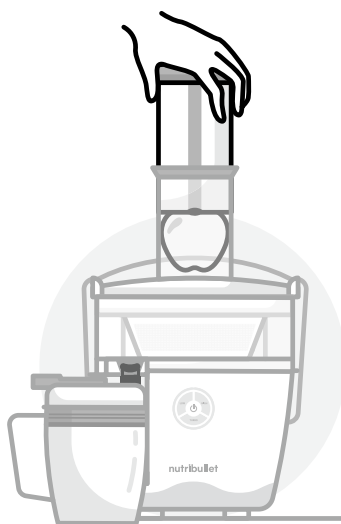

- 6** Dacă folosiți ingrediente mai mari, păstrați canalul de alimentare gol (creând un canal mai larg) și blocați împingătorul interior înapoi în împingătorul exterior. În timp ce motorul este în funcțiune, începeți să ghidați ușor ingredientele în toboganul de alimentare folosind **împingătorul complet de alimente cu două dimensiuni.**

NOTA: Puteți alterna între cele două dimensiuni ale canalelor (îngustă și lată) pe măsură ce faceți sucuri.

 **AVERTIZARE:** Nu folosiți o forță excesivă atunci când împingeți alimentele în jos cu **împingătorul de alimente**, deoarece aceasta nu va permite obținerea unei producții maxime de suc.

 **AVERTIZARE:** Nu folosiți niciodată mâinile/degetele sau alte instrumente pentru a împinge ingredientele pe canalul de alimentare în sită. Doar **împingătorul de alimente** ar trebui folosit să împingeți în jos ingredientele.

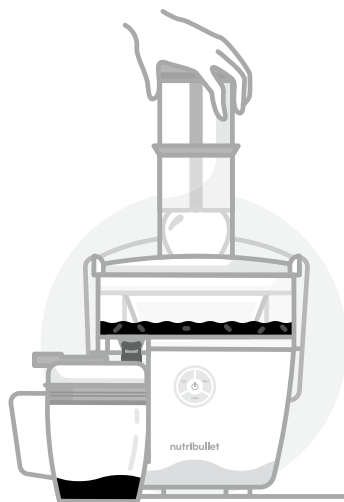

7 Sucul va începe să curgă de la gura de scurgere și să intre în **ulciorul de suc**, în timp ce pulpa va fi separată și depozitată în **bazinul pentru pulpă**.



- 8** Când **bazinul pentru pulpă** este complet plin, acesta trebuie golit înainte de a continua stoarcerea sucului. Consultați instrucțiunile de dezasamblare.



- 9** Pentru a opri stoarcerea sucului, apăsați viteza la care efectuați în prezent stoarcerea. Pentru a opri complet storcătorul, apăsați butonul central de alimentare și așteptați ca sита să se oprească din rotire. Scoateți aparatul din priză după fiecare utilizare.



- 10** Scoateți **ulciorul de suc** de sub gura de scurgere. Puteți închide **capacul ulciurului pentru sucuri** și depozita sucul în **ulciorul de suc** dacă doriți.

NOTA: Pentru a face acest lucru, va trebui mai întâi să înclinați **ulciorul de suc** în față la un unghi ușor, astfel încât gaura mare a capacului să aibă o anumită separare de gura de scurgere, apoi puteți glisa ulciurul. Aceasta este invers față de ceea ce ați făcut în timpul asamblării.

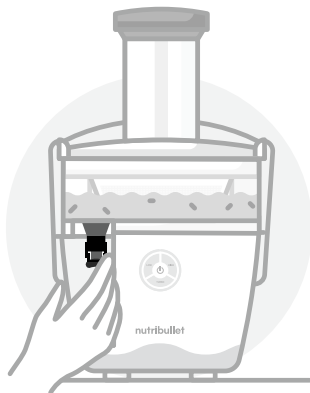

- 11** Deplasați imediat **capacul pentru gura de scurgere anti-picurare** în jos peste gura de scurgere pentru a evita orice picurare reziduală pe aparat sau pe suprafața de sub storcător.

SUGESTIE: Vă recomandăm să folosiți mâna stângă pentru a îndepărta **ulciorul de suc** în timp ce folosiți mâna dreaptă pentru a înclina dispozitivul **capacul gurii de scurgere** în jos și peste deschiderea gurii de scurgere..

Panou de control

panou de control cu mai multe viteze
& setări de stoarcere.

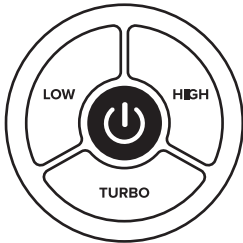

OFF:

Alimentarea este **OFF**. Dacă unitatea este **ON**, butonul central de alimentare se va aprinde. Prin apăsarea butonului central, unitatea va fi **OFF**.

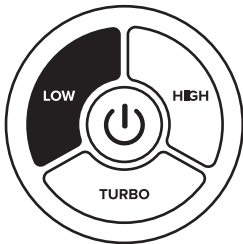

LOW:

Optim pentru a stoarce fructe și legume mai moi.

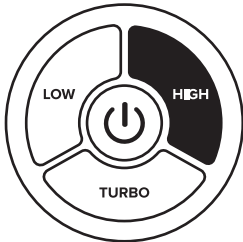

HIGH:

Optim pentru produse mai dure, cum ar fi ananasul.

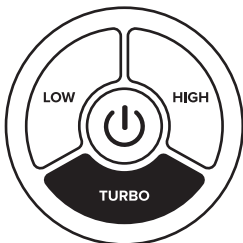

TURBO:

Optim pentru a stoarce cele mai dure legume, cum ar fi sfecla sau morcovii.

Sfaturi pentru stors

GHID DE SELECȚIE A VITEZEI DE STOARCERE A SUCULUI

INGREDIENTE	VITEZE	ANOTIMPURI
Măr	Turbo	Tot anul
Sfeclă roșie	Turbo	Vară / Toamnă / Iarnă
Afine	Turbo	Vară
Broccoli	Turbo	Toamnă / Primăvară
Varză de Bruxelles	Turbo	Toamnă / Iarnă
Varză	Low	Toamnă / Iarnă/ Primăvară
Morcovi	Turbo	Tot anul
Conopidă	Turbo	Toamnă
Țelină	Turbo	Tot anul
Castravete	High	Vară
Fenicul	Turbo	Tot anul
Ghimbir	Turbo	Toamnă
Struguri	Low	Toamnă
Grepfrut	Low	Iarnă
Varză kale	High	Toamnă / Iarnă/ Primăvară
Kiwi	Low	Toamnă / Iarnă/ Primăvară
Lămâie	Low	Tot anul
Lămâie verde	Low	Tot anul
Pepeni (țoți)	Low	Vară
Portocală	Turbo	Iarnă
Piersici	High	Vară
Pere	High	Toamnă / Iarnă
Ananas	High	Toamnă / Iarnă/ Primăvară
Prune	High	Vară
Zmeură	Low	Vară / Toamnă
Spanac	Low	Toamnă / Primăvară
Cartof dulce (crud)	Turbo	Toamnă / Iarnă
Roșii	Low	Vară

VITAMINE / NUTRIENȚI

sursă de quercetină

sursă excelentă de acid folic

sursă bună de vitamina C

bogate în vitamina C, bogate în acid folic, sursă bună de potasiu

bogate în vitamina C, sursă bună de acid folic.

bogate în vitamina C

sursă excelentă de vitamina A, sursă bună de vitamina C

bogate în vitamina C, sursă bună de acid folic.

sursă bună de vitamina C, sursă bună de vitamina A

sursă bună de vitamina C

sursă bună de vitamina C și potasiu

conține vitamina C, magneziu și potasiu

sursă bună de vitamina K

bogat în vitamina A, bogat în vitamina C

sursă excelentă de vitamina A și vitamina C, sursă bună de calciu și potasiu

bogate în vitamina C, sursă bună de potasiu și vitamina E

bogate în vitamina C

bogate în vitamina C

bogat în vitamina A, bogat în vitamina C

bogate în vitamina C

sursă bună de vitamina C

sursă bună de vitamina C

bogate în vitamina C

sursă bună de vitamina C

bogate în vitamina C

bogate în vitamina A, vitamina C, fier și acid folic, sursă bună de magneziu

sursă bună de potasiu, cu un conținut ridicat de vitamina A și vitamina C

bogate în vitamina A, bogate în vitamina C, sursă bună de potasiu

PREGĂTIREA ADECVATĂ A PRODUSELOR

Pregătiți fructele și legumele înainte de a le introduce în storcător:

- Curățați corespunzător produsele (clătiți-le cu detergent pentru produse sau cu apă călduță și oțet de cidru de mere).
- Decojiți sau îndepărtați pielea, după cum este necesar, și tăiați alimentele la dimensiunea potrivită – suficient de mici pentru a intra cu ușurință în canalul de alimentare, fără a fi nevoie să forțați bucățile cu ajutorul **Împingătorului de mâncare**.
- Îndepărtați coaja de la toate citricele înainte de a face suc.
- Îndepărtați sămburii mari și semințele de la fructele cu sămaturi înainte de a face suc.

CANAL DE ALIMENTARE

Selectarea **împingătorului de mâncare** (îngust sau lat) afectează grosimea canalului de alimentare. Dacă scoateți împingătorul de alimente interior mai subțire din interiorul împingătorului complet, veți plasa partea exterioară în canal, ceea ce va îngusta canalul. Dacă folosiți împingătorul complet (lat), canalul de alimentare va fi mai lat.

- Nu introduceți niciodată mâna sau degetele în canalul de alimentare atunci când acesta este atașat la storcător.
- Porniți întotdeauna storcătorul de fructe înainte de a adăuga alimente în canalul de alimentare. Unitatea trebuie să fie în funcțiune atunci când articolele sunt introduse în ea.
- Nu supraîncărcați canalul de alimentare. Elementele trebuie adăugate treptat, într-un ritm pe care storcătorul de fructe îl poate urmări.
- Utilizați numai **împingătorul de alimente furnizat** pentru a împinge alimentele în canalul de alimentare. Nu folosiți niciodată degetele, ustensilele sau orice alt aparat.
- Nu folosiți niciodată o forță excesivă pentru a împinge articolele în canalul de alimentare.
- Când faceți sucuri, asigurați-vă că toate produsele au trecut prin jgheabul de alimentare și în **Sită** înainte de a mai adăuga altele.
- Dacă se blochează alimente în canalul de alimentare, folosiți butonul **Împingător de alimente** pentru a o deplasa în jos pe canal și în **Sită**.

CONSUM DE SUC ȘI PULPĂ

În loc să compostați sau să aruncați pulpa rămasă după ce faceți sucuri, puteți alege să o consumați. Consultați **Ghidul nostru de rețete** pentru câteva sfaturi amuzante despre ce să faceți cu pulpa rămasă. Folosind aceste idei creative, vă puteți bucura de pulpă într-o varietate de moduri delicioase (și sănătoase).

- Fie că preferați dulce sau sărat, puteți folosi pulpa pentru a crea niște bunătați gustoase!
- Pentru cel mai bun gust, consumați suc proaspăt și pulpă în termen de 48 de ore de la extragerea sucului.

ALIMENTE CARE NU TREBUIE SĂ FIE FOLOSITE

Alimente care nu trebuie folosite NICIODATĂ în acest storcător:

- Alimentele mai groase care nu conțin suc de extras (de exemplu, bananele sau avocado).
- Fructe sau legume congelate.
- Fructe cu sâmburi care au sâmburi mari sau semințe care nu au fost îndepărtate. Fructele cu sâmburi pot fi utilizate numai dacă semințele sau sâmburii au fost îndepărtați.

SUPRAÎNCĂLZIRE, SELECTAREA VITEZEI ȘI OPRIRE AUTOMATĂ

- Dacă motorul se supraîncălzește, storcătorul se va opri.
- Dacă storcătorul nu mai funcționează, scoateți-l din priză și lăsați-l să se răcească timp de cel puțin cincisprezece minute înainte de a încerca să îl folosiți din nou.
- Consultați Ghidul de depanare pentru instrucțiuni despre ce trebuie făcut dacă unitatea se oprește sau nu funcționează.

Dezasamblare



- 1 Asigurați-vă că unitatea este **OPRITĂ** și scoasă din priză.

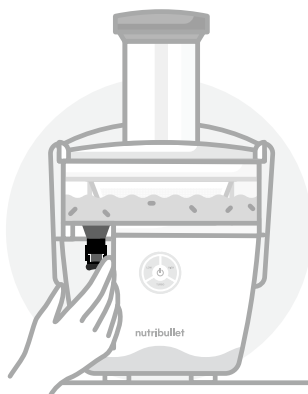

- 2 Îndepărtați ulciorul de sub gură. Pentru a preveni picăturile, utilizați **capacul pentru gura de scurgere** pentru a închide gura de scurgere a sucului.

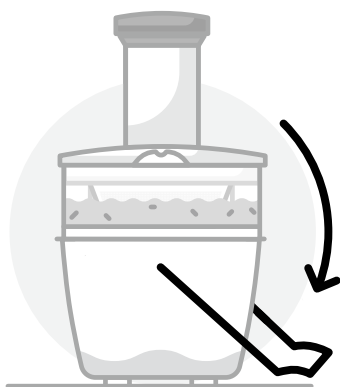

- 3 Deblocați **mânerul de blocare** de la **capacul bazinului** trăgând mânerul înapoi din "urechile" de pe fiecare parte a **capacului bazinului**. Deplasați mânerul în jos.

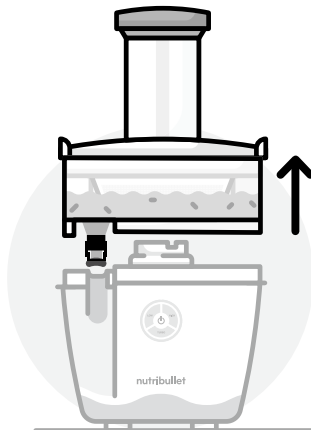

- 4 Scoateți **bazinul pentru pulpă** de pe baza motorului trăgând în sus, cu **capacul bazinului** și **Sita** încă la locul lor, și duceți-l direct la chiuvetă.

Îngrijire & întreținere

Vă rugăm să urmați instrucțiunile de curățare de mai jos înainte de prima utilizare și după fiecare utilizare.

Curățarea nutribullet Juicer Pro™ este rapidă și ușoară. Toate componentele, cu excepția dispozitivului de împingere a alimentelor și a bazei motorului, pot fi spălate în mașina de spălat vase. Citiți în continuare câteva sfaturi de curățare și cele mai bune practici.

- 1 Asigurați-vă întotdeauna că **Baza Motorului** este scoasă din priză înainte de a începe asamblarea, dezasamblarea, curățarea sau depozitarea unității.
- 2 După ce **Bazinul pentru Pulpă** este golit, clățiți toate piesele sub jet de apă.
- 3 Folosiți **Peria de Curățare** pentru a spăla **Sita** sub jet de apă. Asigurați-vă că ați curățat în mod corespunzător **Sita** de fiecare dată când faceți suc, deoarece mineralele din fructe și legume pot provoca acumulări în **Sită** ceea ce poate împiedica extracția maximă a sucului.

 **AVERTIZARE:** Luați întotdeauna măsuri de precauție atunci când curățați **Sita**, deoarece conține dinți ascuțiți de lamă pe partea de partea plată a discului.

SUGESTIE: Curățați întotdeauna **Sita** cât mai curând posibil după ce ați făcut suc cu ajutorul **periei de curățare**. Dacă se lasă să stea, pulpa se va usca pe **Sită** și va fi mai dificil de curățat găurile blocate. Dacă se întâmplă acest lucru, asigurați-vă că lăsați **Sita** să se înmoaie în apă fierbinte timp de 30 de minute.

- 4 Toate componentele Juicer Pro components cu excepția **Împingătorului de alimente** și a **Bazei Motorului** pot fi spălate în mașina de spălat vase. De asemenea, puteți spăla manual cu apă caldă cu săpun.

SUGESTIE: Nu folosiți ciclul de Sterilizare al mașinii de spălat vase pentru a curăța storcătorul de fructe, deoarece ar putea cauza deformarea pieselor.

- 5 Ștergeți **Baza Motorului** cu o cârpă curată și umedă.

 **AVERTIZARE:** Nu scufundați niciodată **Baza motorului** în apă sau alt lichid.

Instrucțiuni de curățare a accesoriilor de depozitare pentru nutribullet Juicer Pro™:

- **Sticlele de depozitare din sticlă** și capacele pot fi spălate în mașina de spălat vase.
- **Tăvile de congelare** și capacele pot fi spălate în mașina de spălat vase.

Stocarea sucurilor & a unităților

Împreună cu Juicer Pro sunt incluse câteva accesorii de depozitare excelente: un ulcior de suc, două sticle de depozitare a sucului și două tăvi de congelare.

Accesoriile de depozitare vă oferă trei opțiuni pentru depozitarea sucului:

1 ÎN ULCIOR:

Ulciorul **de suc** poate stoca până la 800 ml. Asigurați-vă că depozitați ulciorul în poziție verticală în frigider, cu capacul bine sigilat, cu clapeta închisă și cu nimic deasupra capacului.

2 ÎN STICLE:

Utilizați fiecare **sticlă de depozitare** pentru a economisi până la 350 ml de suc, astfel încât să-l puteți savura mai târziu - fie acasă, fie în deplasare. Umpleți sticlele lăsând aproximativ un sfert de centimetru de spațiu în partea de sus, lăsând suficient aer în sticlă.

3 ÎN TĂVI:

Fiecare **Tavă de congelare** conține un total de 480 ml: o tavă are opt godeuri de 60 ml, iar cealaltă tavă are patru godeuri de 120 ml. Acestea sunt o modalitate excelentă de a păstra sucul pe termen lung, apoi de a-l decongela oricând pentru o porție completă de băut. Sau, folosiți tăvile pentru a face sucuri congelate. (Consultați **Ghidul nostru de rețete** pentru

câteva rețete inspirate de sucuri înghețate pe care să le adăugați la băuturile dvs. preferate sau să le beți singure).

Pentru cel mai bun gust, consumați suc proaspăt și pulpă în termen de 48 de ore de la extragerea sucului.

Nu așezați nimic deasupra capacului ulciorului atunci când îl depozitați în frigider.

Depozitați piesele rămase ale unității într-un loc sigur, unde nu vor fi deteriorate și nu vor provoca răni, deoarece unele piese sunt ascuțite!

Ghid de depanare

- 1 PROBLEMĂ:** Butonul de pornire clipește de trei ori și apoi rămâne aprins atunci când selectez o viteză.
SOLUȚIE: Acest lucru înseamnă că unitatea nu este asamblată corespunzător. Asigurați-vă că **bazinul pentru pulpă** este așezat corect deasupra **bazei motorului**, iar **mânerul de blocare** este blocat în poziție.
- 2 PROBLEMĂ:** Storcătorul de fructe s-a oprit în mijlocul procesului de stoarcere a sucului, iar butonul de pornire a clipit.
SOLUȚIE: Asigurați-vă că mânerul de blocare este bine blocat în poziție.
- 3 PROBLEMĂ:** Storcătorul s-a oprit în mijlocul procesului de stoarcere a sucului, iar butonul de pornire rămâne aprins.
SOLUȚIE: Ați depășit 10 minute de funcționare continuă. Scoateți storcătorul din priză și țineți aparatul oprit timp de 15 minute înainte de a continua utilizarea.
- 4 PROBLEMĂ:** Storcătorul de fructe a încetat să mai funcționeze și toate luminile au pâlpâit de trei ori.
SOLUȚIE: Storcătorul s-a supraîncălzit. Scoateți aparatul din priză și lăsați-l să se răcească timp de 15 minute înainte de a continua utilizarea.

Piese de schimb

Pentru a comanda piese și accesorii suplimentare, vă rugăm să vizitați site-ul nostru nutribullet.com/shop/accessories.

RO/ Explicația marcajelor



RO/ Acest marcaj indică faptul că acest produs nu trebuie aruncat împreună cu alte deșeuri menajere în întreaga UE. Pentru a preveni posibilele daune aduse mediului sau sănătății umane prin eliminarea necontrolată a deșeurilor; reciclează-l în mod responsabil pentru a promova reutilizarea durabilă a resurselor materiale. Pentru a returna dispozitivul folosit, vă rugăm să utilizați sistemele de returnare și colectare sau contactați distribuitorul de la care a fost achiziționat produsul. Aceștia pot lua acest produs pentru reciclare sigură pentru mediu.



RO/ Acest produs este conform cu reglementarea europeană nr. 1935/2004 privind materialele și articolele destinate să vină în contact cu produsele alimentare.

1 (800) 523-5993 | nutribullet.com

nutribullet® este marcă înregistrată a CAPBRAN HOLDINGS, LLC
Copyright © 2023 CAPBRAN HOLDINGS, LLC. Distribuit de CAPITAL BRANDS
DISTRIBUTION, LLC. LOS ANGELES, CA 90024 USA
Toate drepturile rezervate. FABRICAT ÎN CHINA

Ilustrațiile pot diferi de produsul real. Ne străduim constant să ne îmbunătățim produsele,
deci specificațiile conținute aici
pot fi modificate fără notificare prealabilă.

231004_NBJ93200