



BOSCH

Înregistrați-vă
acum noul dvs.
aparap la MyBosch și
asigurați-vă avantaje
gratuite:
[bosch-home.com/
welcome](https://bosch-home.com/welcome)



Mașină de spălat rufe

WGJ244A1BY

[ro] Manual de utilizare și instrucțiuni de instalare



Informații și explicații suplimentare pot fi găsite online. Scanați codul QR de pe pagina de pornire.



Cuprins

1 Siguranța	2	13 Utilizarea de bază	27
2 Prevenirea pagubelor materiale	9	14 Sistem de siguranță împotriva accesului copiilor	29
3 Protecția mediului și economisirea	10	15 Sistemul inteligent de dozare	30
4 Instalarea și conectarea	10	16 Home Connect	31
5 Înainte de prima utilizare	15	17 Setările de bază	34
6 Cunoașterea	16	18 Curățare și îngrijire	35
7 Afișajul	18	19 Remediați defectiunile	40
8 Taste	20	20 Transport, depozitare și eliminare	48
9 Programe	21	21 Serviciul clienți	49
10 Accesorii	26	22 Valori de consum	50
11 Rufe	26	23 Date tehnice	51
12 Detergentul și produsele de îngrijire	27	24 Declarație de conformitate	53

1 Siguranța

Respectați următoarele instrucțiuni de siguranță.

1.1 Definiția cuvintelor de avertizare

Aici este prezentată semnificația cuvintelor de avertizare din cadrul acestor instrucțiuni.

AVERTISMENT

Respectați aceste observații, pentru a preveni eventualele răni grave și care pot periclita viața.

PRECAUȚIE

Respectați aceste observații pentru a preveni răni ușoare sau de gravitate medie.

ATENȚIE

Respectați aceste observații pentru a preveni deteriorarea aparatului sau alte prejudicii.

Observație: Acesta vă indică informații importante.

1.2 Instrucțiuni generale



- Citiți cu atenție acest manual.
- Păstrați instrucțiunile, precum și informațiile producătorului în vederea utilizării ulterioare sau înmânării acestora următorului proprietar.
- Nu este permisă punerea în funcțiune a aparatului dacă acesta a fost deteriorat în timpul transportului.

1.3 Utilizarea conform destinației

Utilizați acest aparat numai:

- pentru spălarea articolelor textile care pot fi spălate în mașina de spălat rufe și articolelor din lână cu recomandare de spălare manuală pe eticheta de îngrijire.
- cu apă de la robinet și detergenți și produse de îngrijire disponibile în comerț, adecvate pentru mașinile de spălat rufe.
- în spații închise în gospodărie și în aplicații similare, cum ar fi: în zona bucătăriei pentru angajații din magazine, birouri și alte medii de lucru; în ferme; pentru clienții din hoteluri, moteluri și alte medii rezidențiale tipice; în pensiuni cu mic dejun.
- până la o înălțime de până la 4000 m deasupra nivelului mării.

1.4 Limitare a cercului de utilizatori

Acest aparat poate fi folosit de copii cu vârsta de peste 8 ani și de persoane cu capacități fizice, senzoriale sau mintale reduse sau fără experiență și/sau cunoștințe numai dacă sunt supravegheați sau au fost instruiți referitor la utilizarea în siguranță a aparatului și au înțeles pericolele care rezultă din aceasta.

Copiii nu trebuie lăsați să se joace cu aparatul.

Curățarea și întreținerea curentă efectuată de utilizator nu sunt permise copiilor dacă nu sunt supravegheați.

Nu permiteți accesul copiilor cu vârsta de sub 3 ani și animalelor de companie în apropierea aparatului.

1.5 Instalarea în siguranță

⚠ AVERTISMENT – Pericol de electrocutare!

Instalările executate incorect sunt periculoase.

- ▶ Aparatul se va conecta și utiliza numai conform datelor de pe plăcuța cu date tehnice.
- ▶ Aparatul se va racorda doar la o priză de curent alternativ cu împământare, instalată regulamentar.
- ▶ Sistemul de protecție a instalației de alimentare cu energie electrică a clădirii trebuie să fie instalat corect. Instalația trebuie să dispună de un cablu cu o secțiune suficient de mare.
- ▶ La utilizarea unui dispozitiv de protecție la curenți reziduali diferențiali va fi utilizat numai un tip cu acest semn .
- ▶ Nu racordați aparatul la o altă sursă de comutare, de exemplu, la un comutator temporizat sau la un sistem de comandă de la distanță.
- ▶ După montarea aparatului, ștecherul cablului de alimentare electrică trebuie să fie accesibil; dacă accesul liber nu este posibil, în instalația electrică permanentă trebuie să fie montat un separator de faze pentru toții polii conform condițiilor din dispozițiile de instalare.
- ▶ La amplasarea aparatului acordați atenție cablului de alimentare de la rețea să nu fie înțepenit într-un loc sau deteriorat. O izolație deteriorată a cablului de alimentare electrică este periculoasă.
- ▶ Cablul de alimentare electrică nu trebuie să intre niciodată în contact cu surse de căldură sau cu componentele fierbinți ale aparatului.
- ▶ Cablul de alimentare electrică nu trebuie să intre niciodată în contact cu vârfuri sau muchii ascuțite.
- ▶ Nu este permisă îndoirea, strangularea sau modificarea cablului de alimentare electrică.

⚠ AVERTISMENT – Pericol de incendiu!

Utilizarea unui cablu prelungitor de alimentare electrică sau a unui adaptor neadecvat este periculoasă.

- ▶ Nu utilizați prelungitoare sau blocuri de prize multiple.

- ▶ Utilizați numai adaptoare și cabluri de alimentare de la rețea care au fost avizate de producător.
- ▶ În cazul în care cablul de alimentare de la rețea este prea scurt și nu aveți la dispoziție un cablu de alimentare de la rețea mai lung contactați un atelier specializat în domeniul electric pentru a adapta instalația electrică din casă.

⚠ AVERTISMENT – Pericol de rănire!

Greutatea mare a aparatului poate conduce la vătămări în momentul ridicării acestuia.

- ▶ Nu ridicați singur aparatul.

Dacă aparatul a fost instalat în mod neautorizat într-o coloană spălare-uscare, aparatul instalat ar putea să cadă.

- ▶ Nu montați uscătorul deasupra unei mașini de spălat rufe fără a utiliza setul de îmbinare furnizat de producătorul uscătorului. Nu este permisă nicio altă metodă de configurare.
- ▶ Nu montați aparatul într-o coloană spălare-uscare dacă producătorul uscătorului nu a prevăzut un set de îmbinare adecvat.
- ▶ Nu instalați într-o coloană de spălare-uscare niciun aparat de la alți producători dacă aparatul nu are adâncimea și lățimea necesare.
- ▶ Nu instalați coloana de spălare-uscare pe un pedestal; în caz contrar, aparatele s-ar putea răsturna.

⚠ AVERTISMENT – Pericol de asfixiere!

Copiii se pot înfășura în ambalaj sau și-l pot trage pe cap, asfixiindu-se.

- ▶ Nu lăsați copii în apropierea ambalajului.
- ▶ Nu lăsați copii să se joace cu materialul de ambalaj.

⚠ PRECAUȚIE – Pericol de rănire!

În timpul funcționării, aparatul ar putea să vibreze sau să se deplaseze.

- ▶ Așezați aparatul pe o suprafață curată, plană și fixă.
- ▶ Îndreptați aparatul cu ajutorul piciorușelor acestuia și al unei nivele cu bulă de aer.

În cazul așezării necorespunzătoare a furtunurilor și cablurilor de alimentare electrică există pericolul de împiedicare.

- ▶ Poziționați furtunurile și cablurile de alimentare electrică astfel încât să nu existe pericolul de împiedicare.

Dacă aparatul este transportat fiind ținut de componentele proeminente, de exemplu, de hublou, aceste componente s-ar putea rupe.

► Nu transportați aparatul ținând-l de componentele proeminente.

⚠ PRECAUȚIE – Pericol de tăiere!

În cazul contactului cu marginile ascuțite ale aparatului pot rezulta răni prin tăiere.

► Nu atingeți marginile ascuțite ale aparatului.

► În timpul instalării și transportului aparatului purtați întotdeauna mănuși de protecție.

1.6 Utilizarea în siguranță

⚠ AVERTISMENT – Pericol de electrocutare!

Un aparat deteriorat sau un cablu de alimentare de la rețea deteriorat este periculos.

► Nu utilizați niciodată un aparat deteriorat.

► Nu trageți niciodată de cablul de alimentare electrică pentru a deconecta aparatul de la rețeaua de alimentare electrică. Scoateți întotdeauna din priză ștecherul cablului de alimentare electrică.

► Dacă aparatul sau cablul de alimentare electrică este deteriorat, scoateți imediat ștecherul din priză sau decuplați siguranța din cutia cu siguranțe și închideți robinetul de apă.

► Contactați unitatea de service abilitată. → *Pagina 49*

Pătrunderea umidității în interiorul aparatului poate provoca electrocutarea.

► Utilizați aparatul numai în spații închise.

► Nu expuneți niciodată aparatul la căldură și umiditate excesive.

► Nu utilizați pentru curățarea aparatului aparate de curățat cu jet sub presiune sau cu jet de abur, furtunuri sau dușuri.

⚠ AVERTISMENT – Pericol de afectare a sănătății!

Copii se pot închide în mașină și astfel își pot pune viața în pericol.

► Nu este permisă instalarea aparatului în spatele unei uși care se poate închide, al unei uși glisante sau al unei uși cu o balama pe partea opusă aparatului, care împiedică deschiderea completă a aparatului.

- ▶ În cazul aparatelor scoase din uz, scoateți din priză ștecherul cablului de alimentare electrică, apoi tăiați cablul de alimentare electrică și distrugeți sistemul de blocare a ușii aparatului astfel încât ușa aparatului să nu mai poată fi blocată.

La centrifugarea rufelor de dimensiuni mai mari, impermeabile, se pot produce dezechilibrări, care pot cauza răniri.

- ▶ Nu spălați și nu centrifugați în aparat rufe de dimensiuni mai mari, impermeabile, precum pături sau huse de saltea.

⚠ AVERTISMENT – Pericol de asfixiere!

Copii pot aspira sau înghiți piesele mici și se pot asfixia.

- ▶ Nu lăsați copii în apropierea pieselor mici.
- ▶ Nu lăsați copii să se joace cu piesele mici.

⚠ AVERTISMENT – Pericol de intoxicație!

Detergenții și produsele de îngrijire pot provoca intoxicații în caz de ingerare.

- ▶ În cazul înghițirii accidentale, consultați un medic.
- ▶ Nu lăsați produsele de spălare și de îngrijire la îndemâna copiilor.

⚠ AVERTISMENT – Pericol de explozie!

Dacă rufele au fost tratate în prealabil cu produse de curățare cu conținut de solvenți, ușor inflamabile, acestea ar putea exploda în interiorul aparatului.

- ▶ Înainte de spălare, clătiți temeinic cu apă rufele pretratate.

⚠ PRECAUȚIE – Pericol de rănire!

În cazul agățării de aparat sau urcării pe acesta, capacul s-ar putea rupe.

- ▶ Nu vă urcați pe aparat.

În cazul așezării sau rezemării de de hubloul deschis al aparatului, aparatul s-ar putea răsturna.

- ▶ Nu vă așezați pe și nu vă sprijiniți de hubloul aparatului.
- ▶ Nu așezați obiecte pe hubloul aparatului.

În cazul introducerii mâinilor în tamburul aflat în rotație se pot produce răniri.

- ▶ Înainte de a introduce mâinile în interiorul tamburului așteptați ca acesta să se răcească complet.

⚠ PRECAUȚIE – Pericol de opărire!

La spălarea la temperaturi înalte, soluția de spălare se înfierbântă.

- ▶ Nu atingeți soluția de spălare fierbinte.

⚠ PRECAUȚIE – Pericol de arsuri chimice!

La deschiderea sertarului pentru detergent din acesta pot sări în afară particule de detergent și de produs de îngrijire.

Contactul acestora cu ochii sau pielea se poate solda cu iritații.

- ▶ În cazul contactului ochilor sau pielii cu detergentul sau produsul de îngrijire, clățiți temeinic cu apă curată zonele afectate.
- ▶ În cazul înghițirii accidentale, consultați un medic.
- ▶ Nu lăsați produsele de spălare și de îngrijire la îndemâna copiilor.

1.7 Curățarea și întreținerea în siguranță

⚠ AVERTISMENT – Pericol de electrocutare!

Reparațiile executate incorect sunt periculoase.

- ▶ Nu modificați niciodată din punct de vedere tehnic aparatul sau caracteristicile aparatului.
- ▶ Numai personalul de specialitate are permisiunea de a efectua lucrări de reparații la nivelul aparatului.
- ▶ La reparația aparatului trebuie utilizate numai piese de schimb originale.
- ▶ Dacă se deteriorează cablul de racordare la rețea al acestui aparat, acesta trebuie înlocuit de către producător, de către serviciul său pentru clienți sau de către o persoană calificată în mod similar, pentru a evita pericolele.

Pătrunderea umidității în interiorul aparatului poate provoca electrocutarea.

- ▶ Înainte de curățare, scoateți ștecherul din priză sau decuplați siguranțele de la tabloul de siguranțe.
- ▶ Nu utilizați pentru curățarea aparatului aparate de curățat cu jet sub presiune sau cu jet de abur, furtunuri sau dușuri.

⚠ AVERTISMENT – Pericol de rănire!

Utilizarea de piese de schimb și accesorii neoriginale comportă pericole.

- ▶ Utilizați numai piese de schimb și accesorii originale furnizate de producător.

⚠️ AVERTISMENT – Pericol de intoxicație!

În cazul utilizării unor produse de curățare care conțin solvenți se pot elibera vapori toxici.

- ▶ Nu folosiți produse de curățare care conțin solvenți.

2 Prevenirea pagubelor materiale

ATENȚIE

Dozarea necorespunzătoare a balsamurilor, detergentilor, produselor de îngrijire și produselor de curățare poate afecta funcționarea aparatului.

- ▶ Respectați indicațiile producătorului privind dozarea.

Depășirea volumului maxim de încărcare afectează funcționarea aparatului.

- ▶ Respectați și nu depășiți cantitatea maximă de încărcare pentru fiecare program. → *Pagina 21*

Pentru transport, aparatul este asigurat cu siguranțe de transport.

Siguranțele de transport nescoase pot duce la producerea de pagube materiale și deteriorări ale aparatului.

- ▶ Înainte de punerea în funcțiune a aparatului, scoateți toate siguranțele de transport și păstrați-le.
- ▶ Înainte de fiecare operațiune de transport, montați toate siguranțele de transport pentru a evita producerea de deteriorări.

Racordarea necorespunzătoare a furtunului de alimentare cu apă poate provoca prejudicii materiale.

- ▶ Strângeți ferm șuruburile de la sistemul de alimentare cu apă.
- ▶ Racordați furtunul de alimentare cu apă direct la robinetul de apă, fără elemente de legătură suplimentare, precum adaptoare, prelungitoare sau supape.
- ▶ Carcasa supapei furtunului de alimentare cu apă nu se află în con-

tact cu mediul și nu este exercitată nicio presiune exterioară asupra acesteia.

- ▶ Aveți grijă ca diametrul interior al robinetului de apă să fie de cel puțin 17 mm.
- ▶ Asigurați-vă că lungimea filetelui de la racordul pentru robinetul de apă este de cel puțin 10 mm.

O presiune prea mică sau prea mare a apei poate afecta funcționarea aparatului.

- ▶ Asigurați-vă că presiunea apei din instalația de alimentare cu apă este de cel puțin 100 kPa (1 bar) și de maximum 1000 kPa (10 bari).
- ▶ Atunci când presiunea apei depășește valoarea maximă, trebuie instalată o supapă de decompresie între racordul pentru apă și setul de furtunuri al aparatului.
- ▶ Nu racordați aparatul la bateria de amestec a unui încălzitor de apă menajeră fără presiune.

Furtunurile de apă modificate sau deteriorate pot cauza producerea de pagube materiale sau deteriorarea aparatului.

- ▶ Nu este permisă îndoirea, ștrangularea, modificarea sau tăierea furtunurilor de apă.
- ▶ Utilizați numai furtunurile de apă livrate împreună cu aparatul sau furtunuri de schimb originale.
- ▶ Nu reutilizați niciodată furtunurile de apă uzate.

ro Protecția mediului și economisirea

Utilizarea cu apă contaminată sau prea fierbinte poate provoca prejudicii și deteriorări ale aparatului.

- ▶ Utilizați aparatul exclusiv cu apă rece.

Agenții de curățare neadecvați pot deteriora suprafața aparatului.

- ▶ Nu folosiți mijloace de curățare ascuțite sau abrazive.
- ▶ Nu folosiți agenți de curățare cu conținut mare de alcool.
- ▶ Nu folosiți niciodată bureți din sârmă sau bureți de vase dure.
- ▶ Curățați aparatul numai cu apă și cu o lavetă moale, umedă.
- ▶ Îndepărtați imediat toate resturile de detergent, umiditate sau reziduuri de pe aparat.

3 Protecția mediului și economisirea

3.1 Predarea la deșeuri a ambalajului

Ambalajele sunt ecologice și reciclabile.

- ▶ Eliminați componentele separat, în funcție de tipul acestora.

3.2 Economisirea de energie și resurse

Dacă respectați aceste instrucțiuni, aparatul dvs. va consuma mai puțină energie electrică și apă.

- Utilizați programul cu temperaturi scăzute și durate mici, precum și cucantitatea maximă de încărcare. → *Pagina 21*
- Dozați detergentul în funcție de gradul de murdărie a rufelor.
- Reduceți temperatura de spălare în cazul refelor cu un grad redus și mediu de murdărie.

- Setați turația maximă de centrifugare dacă urmează ca rufe să fie uscate în uscătorul de rufe.
- Spălați rufe fără a le prespăla.

3.3 Modul de economisire a energiei electrice

Dacă nu utilizați aparatul pentru un interval de timp mai scurt, acesta trece automat în modul de economisire a energiei. Toate indicatoarele se sting, iar — (▶|| **Start/Reload**) se aprinde intermitent.

Pentru a părăsi modul de economisire a energiei, utilizați din nou aparatul.

Dacă nu utilizați aparatul un interval de timp mai îndelungat, acesta trece automat în modul standby.

4 Instalarea și conectarea

4.1 Despachetarea aparatului

ATENȚIE

Articolele rămase în tambur și care nu sunt prevăzute pentru funcționarea aparatului pot cauza prejudicii materiale și deteriorări ale aparatului.

- ▶ Scoateți din tambur aceste articole și accesorii furnizate înainte de a utiliza aparatul.

1. Îndepărtați complet ambalajul și husele de protecție de pe aparat. → *Pagina 10*
2. Verificați vizual dacă aparatul prezintă deteriorări.
3. Deschideți hubloul. → *Pagina 28*
4. Scoateți accesorii din tambur.
5. Închideți hubloul.

4.2 Volumul de livrare

După despachetare verificați ca livrarea să fie completă și ca toate piese-

le să nu prezinte eventuale deteriorări din transport.

ATENȚIE

Utilizarea de accesorii incomplete sau defecte poate afecta funcționarea aparatului sau poate provoca pagube materiale ori deteriorarea aparatului.

- ▶ Nu utilizați aparatul cu accesorii incomplete sau defecte.
- ▶ Înainte de a pune aparatul în funcțiune, introduceți în acesta accesorii corespunzătoare.
→ "Accesorii", *Pagina 26*

Observație: La aparat a fost efectuat din fabrică un test de funcționare. De aceea, în aparat pot apărea pete de apă care sunt eliminate la primul ciclu de spălare.

Pachetul de livrare conține:

- Mașina de spălat rufe
- Documente însoțitoare
- Siguranțe de transport
→ *Pagina 12*
- Capac de acoperire ¹

4.3 Cerințe privind locul de instalare

⚠ AVERTISMENT

Pericol de electrocutare!

Aparatul este prevăzut cu piese alimentate cu tensiune electrică. Atingerea pieselor alimentate cu tensiune electrică este periculoasă.

- ▶ Nu utilizați aparatul fără placa de acoperire.

⚠ AVERTISMENT

Pericol de rănire!

În cazul funcționării pe un soclu, aparatul s-ar putea răsturna.

- ▶ Înainte de punerea în funcțiune a aparatului, fixați în mod obligatoriu piciorușele aparatului cu eclisele de prindere → *Pagina 26* furnizate de producător.

ATENȚIE

Apa reziduală din aparat poate provoca deteriorări.

- ▶ Nu montați și nu utilizați aparatul în zone cu pericol de îngheț sau în aer liber.

Dacă aparatul este înclinat la peste 40°, se poate scurge apă reziduală, care poate provoca prejudicii materiale.

- ▶ Înclinați cu atenție aparatul.
- ▶ Transportați aparatul în poziție verticală.

Locul de instala- re Cerințe

Soclu

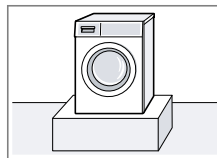

Fixați aparatul cu eclisele de prindere → *Pagina 26*.

Bârnă din lemn

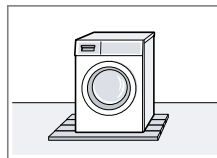

Instalați aparatul pe o placă din lemn rezistentă la apă (cu grosimea de minimum 30 mm), fixată cu șuruburi pe pardoseală.

Corp de bucătărie

Amplasați aparatul numai sub un blat de lucru con-

¹ Numărul capacelor de acoperire variază în funcție de model.

Locul de instala- Cerințe re

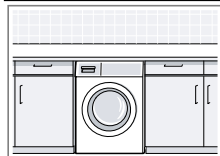

tinuu, fixat ferm la dulapurile adiacente. Lățimea necesară a nișei: 60 cm.

Pe un perete

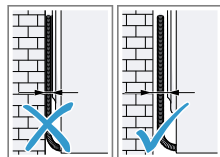

Nu prindeți cablurile de alimentare cu energie electrică și furtunurile între perete și aparat.

4.4 Îndepărtarea siguranțelor de transport

Aparatul este asigurat cu siguranțe pentru transport pe partea posterioară.

Observație: Păstrați șuruburile siguranțelor de transport și manșoanele în vederea utilizării la pentru transportul ulterior.

1. Scoateți furtunul ① și cablul de alimentare electrică ② din suporturi.

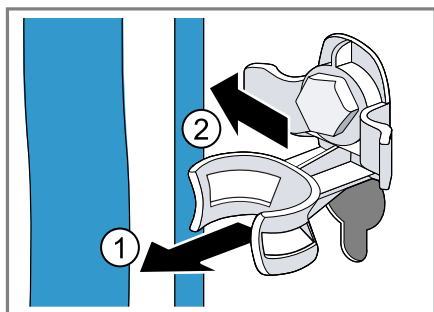

2. Desfaceți toate șuruburile de la cele 4 siguranțe pentru transport cu ajutorul unei chei pentru șuruburi,

cu deschiderea de 13 mm ① și scoateți-le ②.

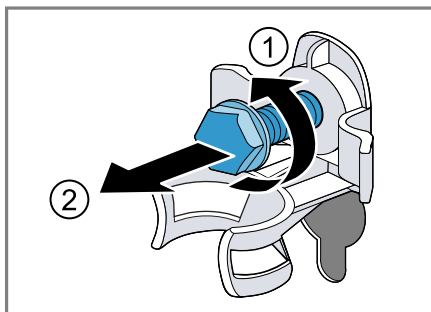

3. Scoateți cele 4 manșoane.

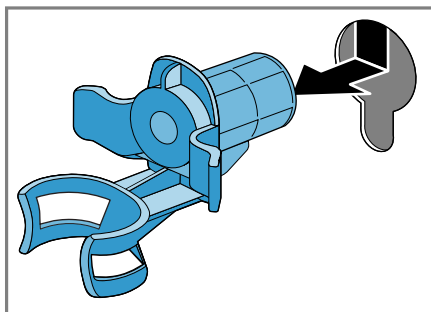

4. Așezați capacele de acoperire și împingeți-le în jos.

Observații

- Țineți cont de numărul de capace de acoperire din pachetul de livrare
- Dacă pachetul de livrare conține patru capace de acoperire, introduceți capacele de acoperire în deschiderile pentru siguranțele pentru transport.

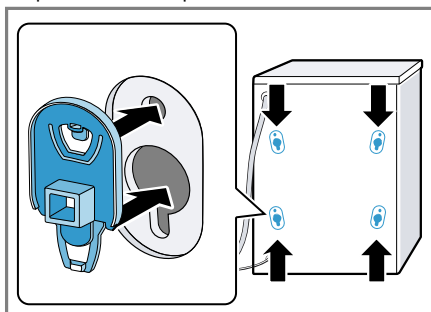

- Dacă pachetul de livrare conține un capac de acoperire, introduceți capacul de acoperire în deschiderea din stânga jos pentru siguranțele pentru transport.

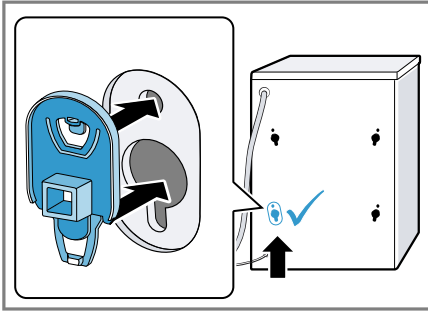

Observație: Pentru a fixa siguranțele pentru transport în interiorul aparatului în vederea transportării acestuia, efectuați în ordine inversă aceste operațiuni.

4.5 Conectarea aparatului

Racordarea furtunului de alimentare cu apă

⚠️ AVERTISMENT

Pericol de electrocutare!

Aparatul este prevăzut cu piese alimentate cu tensiune electrică. Atingerea pieselor alimentate cu tensiune electrică este periculoasă.

- ▶ Nu scufundați supapa electrică Aquastop în apă.

ATENȚIE

Racordarea necorespunzătoare a furtunului de alimentare cu apă poate provoca prejudicii materiale.

- ▶ Strângeți ferm șuruburile de la sistemul de alimentare cu apă.

1. Racordați furtunul pentru alimentare cu apă la robinetul de apă (26,4 mm = 3/4").

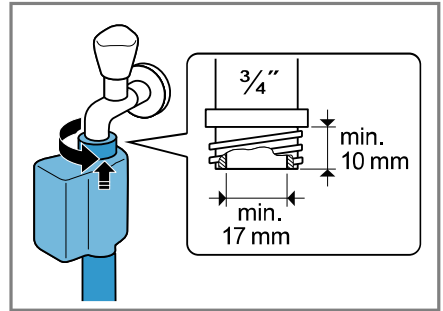

2. Deschideți cu atenție robinetul de apă verificând cu această ocazie etanșeitarea pozițiilor de racordare.

Modalitățile de racordare la sistemul de evacuare a apei

Aceste informații vă ajută să racordați aparatul la sistemul de evacuare a apei.

ATENȚIE

La evacuare, furtunul de eliminare a apei este supus unei presiuni și se poate desprinde din racord.

- ▶ Asigurați furtunul de evacuare a apei împotriva desprinderii accidentale.

Dacă sistemul de scurgere este înfundat sau astupat, apa reziduală acumulată se poate scurge înapoi în aparat.

- ▶ Înainte de punerea în funcțiune a aparatului asigurați-vă că apa reziduală se scurge rapid și eliminați înfundările.

Observație: Respectați înălțimile de pompare.

Înălțimea maximă de pompare este de 100 cm.

Sifon

Asigurați racordul cu ajutorul unui

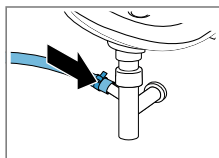

colier de furtun
(24 - 40 mm).

Chiuveță

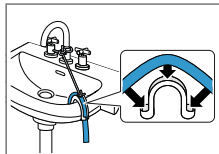

Fixați și asigurați
furtunul de evacuare
a apei cu ajutorul
unui cot.
→ "Accesorii",
Pagina 26

Țeavă din material
sintetic cu mu-
fă de cauciuc
sau gură de
scurgere

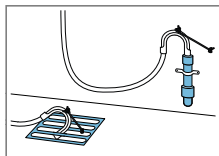

Fixați și asigurați
furtunul de evacuare
a apei cu ajutorul
unui cot.
→ "Accesorii",
Pagina 26

Racordarea electrică a aparatului

Observație: Instalația electrică din locuința dumneavoastră pentru acest aparat trebuie să corespundă dispozițiilor legale și normelor privind siguranța de la nivel local și trebuie să fie prevăzută cu un întrerupător de circuit cu împământare.

1. Introduceți ștecherul cablului de alimentare de la rețea al aparatului în priză.

Datele cu privire la conectarea aparatului le găsiți la Date tehnice → Pagina 51.

2. Verificați ca ștecherul de la rețea să fie fixat bine.

4.6 Îndreptarea aparatului

Pentru a reduce gomotele și vibrațiile și pentru a preveni deplasarea de pe loc a aparatului, acesta trebuie îndreptat corect.

1. Slăbiți contrapiulițele răsucindu-le în sens orar cu ajutorul unei chei pentru șuruburi, cu deschiderea de 17 mm.

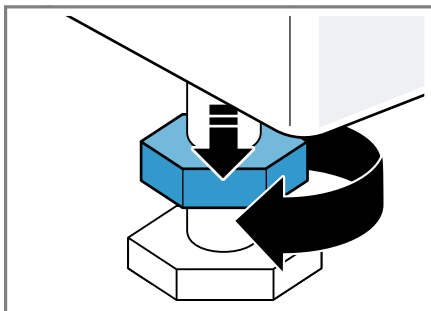

2. Pentru a echilibra aparatul, rotiți piciorușele de reglare ale acestuia. Verificați poziția aparatului cu ajutorul unei nivel cu bulă de aer.

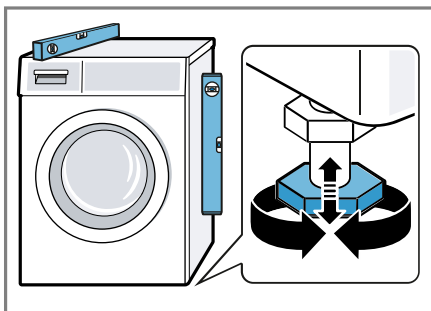

Toate piciorușele aparatului trebuie să stea fix pe podea.

3. Strângeți ferm contrapiulițele pe carcasă, răsucindu-le în sens antio-

rar cu ajutorul unei chei pentru șuruburi, cu deschiderea de 17 mm.

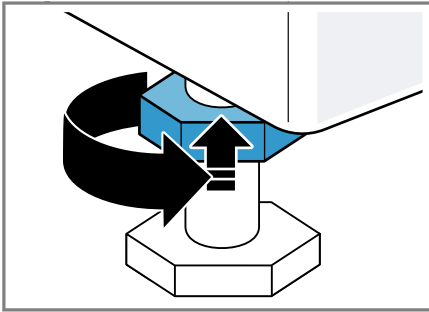

În acest timp, țineți ferm piciorușul aparatului și nu-l deplasați pe înălțime.

5 Înainte de prima utilizare

Pregătiți aparatul pentru utilizare.

5.1 Pornirea procesului de evacuare a apei reziduale

Aparatul dumneavoastră a fost verificat amănunțit înainte de părăsirea fabricii. Pentru a elimina eventualele reziduuri de apă de la verificare, porniți prima dată un proces de spălare fără rufe.

1. Setați programul **Cottons 90°** sau programul de curățare a tamburului din aplicația Home Connect.
2. Închideți hubloul.
3. Trageți sertarul pentru detergent.

4. Turnați o cantitate de aproximativ 1 litru de apă în compartimentul pentru dozare manuală.

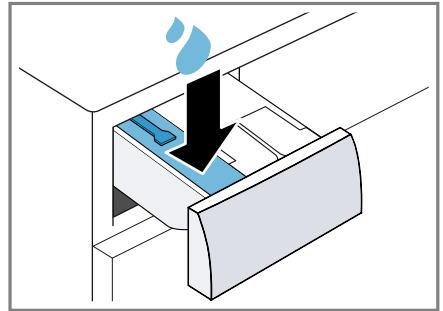

5. Introduceți detergentul pudră universal împreună cu înălbitorul pe bază de oxigen în compartimentul pentru dozare manuală.

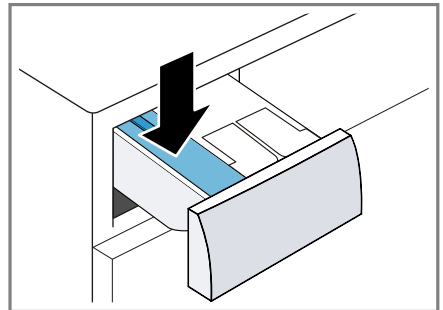

Pentru a preveni formarea spumei, utilizați numai jumătate din cantitatea de detergent recomandată de producătorul detergentului în cazul rufelor cu un grad redus de murdărie. Nu utilizați detergent pentru articole din lână sau pentru rufe delicate.

6. Închideți sertarul pentru detergent.
7. Porniți programul. → *Pagina 28*
8. Porniți primul ciclu de spălare sau aduceți selectorul de programe în poziția  pentru a deconecta aparatul.

→ "Utilizarea de bază", *Pagina 27*

6 Cunoașterea

6.1 Aparatul

Aici găsiți o privire de ansamblu asupra componentelor aparatului dvs.

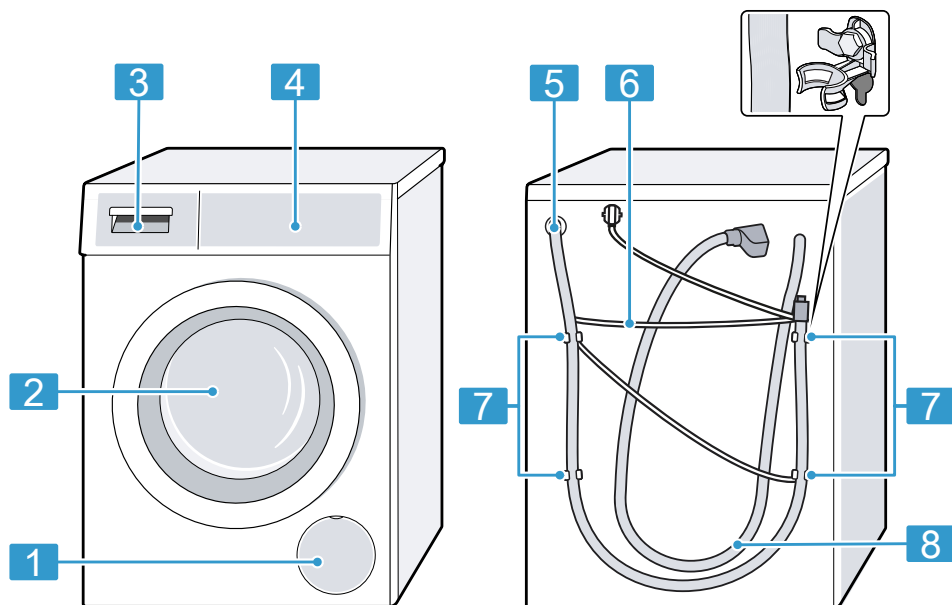

În funcție de tipul aparatului, unele detalii pot să difere de cele prezentate în imagine, de exemplu, culoarea și forma.

-
- 1** Clapeta pentru întreținere a pompei pentru soluția de spălare → *Pagina 37*

 - 2** Ușa → *Pagina 28*

 - 3** Sertarul pentru detergent → *Pagina 16*

 - 4** Panoul de comandă → *Pagina 17*

-
- 5** Furtun de evacuare a apei → *Pagina 13*

 - 6** Cablu de alimentare electrică → *Pagina 14*

 - 7** Siguranțe de transport → *Pagina 12*

 - 8** Furtun de alimentare cu apă → *Pagina 13*

6.2 Sertar pentru detergent

Observație: Respectați indicațiile producătorului privind utilizarea și dozarea detergentului și produsului de

Îngrijire, precum și indicațiile din descrierea programelor.

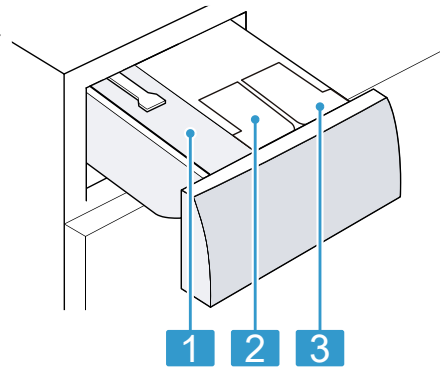

Compartimentul pentru dozare manuală

1 → "Utilizarea compartimentului pentru dozare manuală", Pagina 31

⊗ / ♂: Recipient de dozare pentru balsam sau detergent lichid
2 → "Sistemul inteligent de dozare", Pagina 30

♂: Recipient de dozare pentru detergent lichid
3 → "Sistemul inteligent de dozare", Pagina 30

6.3 Panoul de comandă

Prin intermediul elementului de operare setați toate funcțiile aparatului dvs și primiți informații cu privire la stadiul de operare.

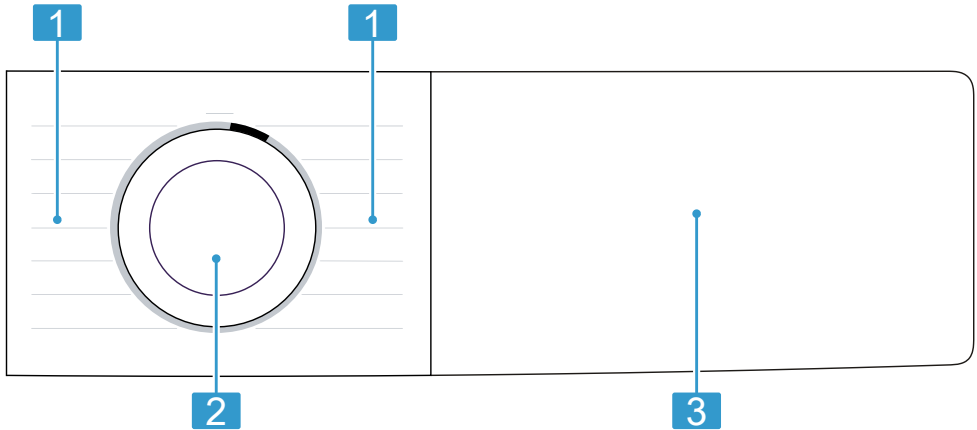

1 Programe → Pagina 21

2 Selectorul de programe
 → Pagina 27

3 Tastele → Pagina 20 și afișajul
 → Pagina 18

a activa, dezactiva sau modifica setările, apăsați tastele. Setările activate sunt evidențiate pe afișaj.

ATENȚIE

În cazul utilizării necorespunzătoare, display-ul poate suferi deteriorări.

► Nu apăsați puternic suprafața display-ului.



6.4 Logica de funcționare

Unele dintre zonele display-ului sunt taste reacționează la atingere. Pentru

- ▶ Nu atingeți suprafața display-ului cu obiecte cu vârfuri sau muchii ascuțite.

7 Afișajul

Pe display puteți vedea valorile curente de setare, posibilitățile de selectare sau textele cu instrucțiuni.





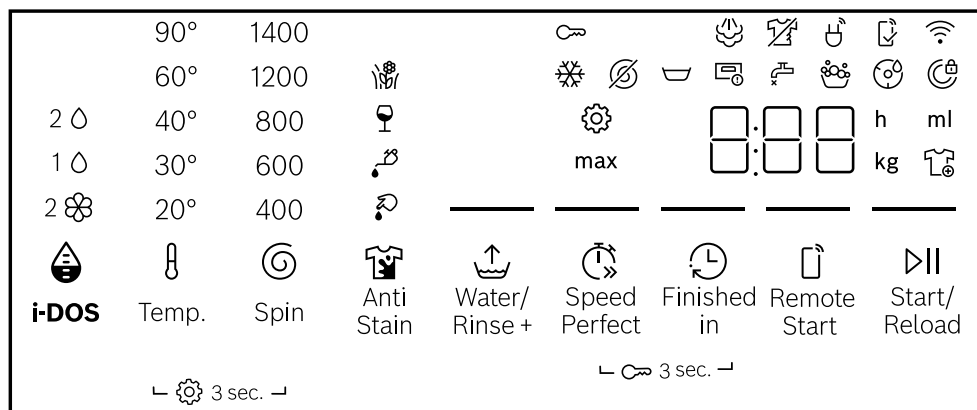

În funcție de starea programului, pe display se afișează câteva indicații în zona , de exemplu, .

Observație: Prin intermediul actualizărilor de software ar putea deveni disponibile funcții suplimentare. → *Pagina 33*













Dacă este disponibilă o actualizare de software, puteți găsi informații suplimentare în aplicația Home Connect.



Reprezentare a indicațiilor de pe afișaj

Indicator	Descriere
0:40 ¹	Durata estimată a programului sau durata rămasă a programului, în ore și minute.
 (🕒 Finished in) / "10 h" ¹	Ora de finalizare a programului → <i>Pagina 21</i>
max 9,0 ¹	Recomandare privind cantitatea maximă de încărcare, în kg, pentru programul setat.
 - 1400	Turația de centrifugare setată în rot/min. → <i>Pagina 21</i>  : fără centrifugare finală, numai evacuare  : oprirea clătirii, fără evacuare
 - 90	Temperatura setată în °C. → <i>Pagina 21</i>  (rece)

¹ Exemplu

Indicator	Descriere
— (▶ Start/Reload)	Pornire, anulare sau întrerupere <ul style="list-style-type: none"> ▪ aprins: Programul se derulează și poate fi anulat sau întrerupt. ▪ aprindere intermitentă: Programul poate fi pornit sau continuat.
End	Starea programului: Finalizare program
	Starea programului: Tratare cu aburi
	Starea programului: Protecție antișifonare
	<ul style="list-style-type: none"> ▪ aprins: Sistemul de siguranță împotriva accesului copiilor este activat. ▪ aprindere intermitentă: Sistemul de siguranță împotriva accesului copiilor este activat, iar aparatul a fost acționat. → <i>Pagina 30</i>
— (⬆ Water/Rinse ⬆)	Funcția de spălare cu o cantitate suplimentară de apă și cu un ciclu de clătire este activată. → <i>Pagina 21</i>
	Puteți scoate sau adăuga rufe și puteți întrerupe programul actual. → <i>Pagina 29</i>
	Funcția de oprirea a clătirii este activată.
— (⌚ Speed Perfect)	Durata scurtă a programului este activată. → <i>Pagina 20</i>
	Funcția de îndepărtare a petelor de sânge este activată.
	Funcția de îndepărtare a petelor de iarbă este activată.
	Funcția de îndepărtare a petelor de vin roșu este activată.
	Funcția de îndepărtare a petelor de grăsime/ulei alimentar este activată.
	Modificarea setărilor de bază. → <i>Pagina 35</i>
	se aprinde intermitent: Este necesară curățarea tamburului. Derulați programul Cottons 90° pentru curățarea și îngrijirea tamburului și a rezervorului pentru soluția de spălare. → <i>Pagina 35</i>
— (📶 Remote Start)	Funcția de pornire de la distanță este activată. → <i>Pagina 21</i>
	<ul style="list-style-type: none"> ▪ aprins: Aparatul este conectat prin Wi-Fi la rețeaua locală. ▪ aprindere intermitentă: Aparatul încearcă să se conecteze prin Wi-Fi la rețeaua locală.
	Setările care nu sunt disponibile la aparat au fost setate prin intermediul aplicației Home Connect. Mai multe informații găsiți în cadrul aplicației Home Connect.

Indicator	Descriere
⊖	<ul style="list-style-type: none"> aprins: Sistemul inteligent de dozare a detergentului lichid ⊖ este activat. aprindere intermitentă: Nivelul minim de umplere a recipientului de dozare nu este atins. → <i>Pagina 30</i>
⊖ ⊗	<ul style="list-style-type: none"> aprins: Sistemul inteligent de dozare a detergentului lichid ⊖ sau balsamului ⊗ este activat. aprindere intermitentă: Nivelul minim de umplere a recipientului de dozare nu este atins. → <i>Pagina 30</i>
50 ml ¹	Cantitate de dozare de bază pentru detergent sau balsam. → <i>Pagina 31</i>
☁	Aparatul a detectat o cantitate prea mare de spumă. → <i>Pagina 44</i>
🔒	<ul style="list-style-type: none"> aprins: Hubloul este blocat. <ul style="list-style-type: none"> Pentru a adăuga rufe, hubloul poate fi deblocat atunci când 🌀 se aprinde. → <i>Pagina 29</i> Pentru a deschide hubloul, programul poate fi anulat. → <i>Pagina 29</i> aprindere intermitentă: Hubloul nu este închis corect.
🚰	<ul style="list-style-type: none"> Apa nu are presiune. → <i>Pagina 42</i> Presiunea apei de la robinet este prea mică.
📧	Sertarul pentru detergent nu este închis complet. → <i>Pagina 43</i>
E:35 ¹	Cod de eroare, indicator de eroare, semnal. → <i>Pagina 40</i>

8 Taste













Observații

- Prin intermediul actualizărilor de software ar putea deveni disponibile funcții suplimentare. → *Pagina 33*
Dacă este disponibilă o actualizare de software, puteți găsi informații suplimentare în aplicația Home Connect.
- Funcții sau setări suplimentare găsiți în aplicația Home Connect.
Puteți modifica anumite setări numai prin intermediul aplicației Home Connect.

Selectarea setărilor programelor depinde de programul setat.

Tasta	Descriere
▶ Start/Reload	Porniți, anulați sau întrerupeți programul.
🌀 Speed Perfect	Activați sau dezactivați durata redusă a programului.

¹ Exemplu

Tasta	Descriere
	Observație: Consumul energetic este crescut. Rezultatele de spălare nu sunt afectate.
 Anti Stain	Selectați tipul de pete. Temperatura, mișcarea tamburului și timpul de înmuiere variază în funcție de tipul de pete.
 i-DOS	Prin apăsarea scurtă a tastei, activați sau dezactivați sistemul inteligent de dozare a balsamului  sau a detergentului lichid  . Prin menținerea apăsată a tastei timp de aproximativ 3 secunde puteți regla cantitatea de dozare de bază. → <i>Pagina 31</i>
 Finished in	Setați ora de finalizare a programului. Durata programului este indicată de numărul de ore setat. După pornirea programului va fi afișată durata acestuia.
 Temp.	Reglați temperatura.
 Spin	Reglați turația de centrifugare sau activați  (oprirea clătirii). Cu opțiunea  , apa nu este evacuată la sfârșitul ciclului de spălare, iar funcția de centrifugare este dezactivată. Rufe rămân în apa de spălare.
 Remote Start	Dacă apăsați scurt tasta, activați sau dezactivați funcția de pornire de la distanță. → <i>Pagina 33</i> Dacă mențineți apăsată tasta timp de aproximativ 3 secunde, se va deschide meniul Home Connect Setări. → <i>Pagina 31</i>
 3 sec.	Activați sau dezactivați sistemul de siguranță împotriva accesului copiilor. → <i>Pagina 29</i>
 3 sec.	Accesați setările de bază. → <i>Pagina 34</i>
 Water/Rinse +	Spălați cu mai multă apă și activați sau dezactivați un ciclu de clătire suplimentară. Recomandat pentru pielea deosebit de sensibilă sau în regiunile în care apa are un grad de duritate foarte redus.



9 Programe

Observații





- Pe etichetele de îngrijire ale rufelor găsiți informații suplimentare privind programul care trebuie selectat.
→ *"Simbolurile de pe etichetele de îngrijire", Pagina 27*
- Datorită funcției de reglare a temperaturii programului, aveți garanția că temperatura recomandată specificată pe eticheta de îngrijire nu este depășită.







Temperatura atinsă de aparat poate să difere de temperatura setată. În acest caz, se obține cel mai bun efect de spălare pentru o eficiență energetică optimă.

- Prin intermediul actualizărilor de software ar putea deveni disponibile funcții suplimentare. → *Pagina 33*
Dacă este disponibilă o actualizare de software, puteți găsi informații suplimentare în aplicația Home Connect.



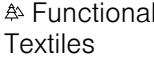

Program	Descriere	Încărcare max. (kg)
Cottons ☼	Spălați articole textile din bumbac și in, rezistente la uzură. Pentru a utiliza un program scurt adecvat pentru rufe cu un grad mediu de murdărie, activați ☼ Speed Perfect. Setarea programului: <ul style="list-style-type: none"> ■ max. 90 °C ■ max. 1400 rot/min 	9,0 5,0 ¹
Eco 40-60	Spălați articole textile din bumbac și in. Observație: Articolele textile ale căror etichete de îngrijire indică spălarea la temperaturi cuprinse între 40 °C  și 60 °C  pot fi spălate împreună. Eficiența procesului de spălare corespunde celei mai înalte clase de eficiență a spălării conform dispozițiilor legale. Pentru acest program, temperatura de spălare este adaptată automat în funcție de încărcătură în vederea obținerii unei eficiențe energetice optime și a celui mai bun rezultat al spălării. Temperatura de spălare nu poate fi modificată. Turația de centrifugare este de maximum 1400 rot/min.	9,0
Cottons + Pre-wash ⤵	Spălați articole textile din bumbac și in, rezistente la uzură. Program cu prespălare pentru rufe foarte murdare.	9,0 5,0 ¹

¹ ☼ Speed Perfect activat

Program	Descriere	încărcare max. (kg)
	<p>Observație: Dacă este activat sistemul inteligent de dozare, detergentul va fi dozat automat pentru prespălare și spălare principală.</p> <p>Dacă sistemul inteligent de dozare este dezactivat, introduceți detergentul pentru prespălare direct în tambur și detergentul pentru spălare principală în compartimentul pentru dozare manuală.</p> <p>→ <i>Pagina 16</i></p> <p>Setarea programului:</p> <ul style="list-style-type: none"> ▪ max. 90 °C ▪ max. 1400 rot/min 	
Easy Care 	<p>Spălați articole textile din fibre sintetice.</p> <p>Setarea programului:</p> <ul style="list-style-type: none"> ▪ max. 60 °C ▪ max. 1400 rot/min 	4,0
Quick Mix 	<p>Spălați articole textile din bumbac, in și fibre sintetice.</p> <p>Adecvat pentru rufe cu un grad redus de murdărie.</p> <p>Setarea programului:</p> <ul style="list-style-type: none"> ▪ max. 60 °C ▪ max. 1400 rot/min 	4,0
 Delicates / Silk	<p>Spălați articole textile delicate, lavabile, din mătase, vâscoză și fibre sintetice.</p> <p>Utilizați un detergent adecvat pentru rufe delicate sau din mătase.</p> <p>Observație: Spălați într-un săculeț special articolele textile deosebit de delicate sau articolele textile care conțin închizători de tip cârlig, închizători de tip ochet sau capse.</p> <p>Recomandare: Datorită curățării delicate a rufelor, are loc o abraziune redusă a fibrelor textile și a fibrelor microplastice.</p> <p>Setarea programului:</p> <ul style="list-style-type: none"> ▪ max. 40 °C ▪ max. 800 rot/min 	2,0
 Wool 	<p>Spălați textile din lână sau cu conținut de lână lavabile manual sau în mașina de spălat rufe.</p>	2,0

Program	Descriere	încărcare max. (kg)
	<p>Pentru a preveni micșorarea rufelor, tamburul rotește rufele într-un mod deosebit de delicat și cu pauze lungi.</p> <p>Utilizați un detergent adecvat pentru lână.</p> <p>Setarea programului:</p> <ul style="list-style-type: none"> ▪ max. 40 °C ▪ max. 800 rot/min 	
 Rinse	<p>Clătire cu centrifugare ulterioară și evacuarea apei.</p> <p>Setarea programului: max. 1400 rot/min</p>	–
 Spin / Drain	<p>Centrifugare și evacuare a apei.</p> <p>Dacă doriți doar evacuarea apei, activați . Rufele nu sunt centrifugate.</p> <p>Setarea programului: max. 1400 rot/min</p>	–
App programs 	<p>Selectați programele suplimentare direct prin aplicația Home Connect.</p> <p>Descrierea programului este disponibilă în aplicația Home Connect.</p> <p>Observație: Aparatul dumneavoastră trebuie să fie conectat la rețeaua locală și înregistrat în aplicația dumneavoastră Home Connect. → <i>Pagina 31</i></p>	–
 Functional Textiles	<p>Îmbrăcăminte de ploaie și de exterior, cu tehnologie cu membrană și strat impermeabil.</p> <p>Utilizați un detergent adecvat pentru articole textile de exterior.</p> <p>Nu utilizați balsam.</p> <p>Setarea programului:</p> <ul style="list-style-type: none"> ▪ max. 40 °C ▪ max. 800 rot/min 	2,0
 Iron Assist	<p>Adecvat pentru cămăși, tricouri și articole textile similare din bumbac și in.</p> <p>Programul este destinat încălzirii și tratării cu aburi a articolelor textile uscate, pentru ca acestea să poată fi ulterior așezate pe umerășe sau călcate cu ușurință.</p> <p>Gradul maxim de încărcare a programului este de cinci cămăși sau cinci tricouri.</p>	– ¹

¹ Spălarea nu este posibilă

Program	Descriere	încărcare max. (kg)
	<p>Activați  Speed Perfect dacă doriți să tratați cu aburi un singur articol de îmbrăcăminte.</p> <p>Observații</p> <ul style="list-style-type: none"> ▪ Imediat după finalizarea programului, articolele textile încălzite și tratate cu aburi trebuie așezate pe umerașe sau călcate. ▪ Articolele textile nu vor fi spălate sau curățate. Nu utilizați produse de curățare sau de îngrijire. ▪ Aburii sunt fierbinți și pot deteriora anumite tipuri de țesături sau fibre textile. <p>Prin urmare, programul nu este adecvat pentru articolele textile de exterior sau pentru cele din mătase și lână, precum puloverele.</p>	
 Automatic	<p>Spălați articole textile delicate din bumbac și fibre sintetice.</p> <p>Tratare delicată a rufelor.</p> <p>Gradul de murdărire și tipul articolelor textile este detectat automat. Procesul de spălare este adaptat.</p> <p>Observație: La acest program, temperatura și turația de centrifugare nu sunt reglabile și sunt stabilite automat.</p> <p>Temperatura este de maximum 30 °C.</p> <p>Turația de centrifugare este de maximum 800 rot/min.</p>	3,5
 Super 15' / 30'	<p>Spălați articole textile din bumbac și fibre sintetice.</p> <p>Program scurt pentru cantități mici de rufe, cu un grad redus de murdărie.</p> <p>Durata programului este de aproximativ 30 de minute.</p> <p>Dacă doriți să reduceți durata programului la 15 minute, activați  Speed Perfect. Cantitatea maximă de încărcare se reduce la 2,0 kg.</p> <p>Setarea programului:</p> <ul style="list-style-type: none"> ▪ max. 40 °C ▪ max. 1200 rot/min 	4,0 2,0 ¹

¹  Speed Perfect activat

10 Accesorii

Utilizați accesoriile originale. Acestea sunt adaptate pentru aparatul dumneavoastră.

Recomandare: Unele accesorii sunt disponibile și în alte culori. Contactați unitatea de service abilitată. → *Pagina 49*

	Utilizare	Număr de comandă
Prelungitor pentru furtunul de alimentare cu apă	Prelungirea furtunului de alimentare cu apă rece sau cu sistem Aquastop (2,50 m).	WMZ2381
Prelungirea furtunului de evacuare a apei	Prelunghiți furtunul de evacuare a apei (2,20 m).	11057910
Inele de susținere	Optimizați stabilitatea aparatului.	WMZ2200
Cot	Fixați furtunul de evacuare a apei.	00655300
Soclu	Suspendați aparatul pentru a-l putea încălca și descărca cu ușurință.	WMZPW20W
Filtru de microplastice	Filtru extern pentru reducerea transferului microplasticilor din articolele textile în apa reziduală.	WMZMPF10

11 Rufe

11.1 Pregătirea rufelor

ATENȚIE

Obiectele rămase în buzunarele articolelor vestimentare pot cauza deteriorări ale rufelor și avarierea tamburului.

- ▶ Înainte de utilizare, scoateți toate obiectele din buzunarele articolelor vestimentare.

Observație

Când pregătiți rufele, protejați aparatul și articolele textile.







- Îndepărtați nisipul și pământul prin periere
- Sortați rufele în funcție de culoare și materialele textile și respectați etichetele de îngrijire

- Închideți fermoarele, închizătorile cu bandă de tip scai, închizătorile de tip cârlig și închizătorile de tip ochet
- Legați împreună curelele, benzile din material textil și cordoanele
- Scoateți inelele și benzile de la perdele
- Spălați rufele mici sau foarte delicate într-un săculeț special
- Spălați rufele mari împreună cu rufele mici
- Spălați imediat rufele cu pete proaspete
- Pretratați rufele cu pete uscate și spălați-le de mai multe ori
- Așezați rufele despăturite în tambur
- Înainte de încărcarea tamburului, clătiți de mai multe ori rufele care

sunt pretratate cu înălbitor cu conținut de clor.

11.2 Simbolurile de pe etichetele de îngrijire

Codurile pentru îngrijire privind spălarea

Simbol	Program recomandat
	Bumbac (normal)
	
	Ușor de întreținut (delicat)
	Fibre textile fine/mătase, pentru spălare manuală (extrem de delicat)
	Lână (spălare manuală)
	(nu este adecvat pentru spălarea în mașina de spălat rufe)

12 Detergentul și produsele de îngrijire

Prin alegerea și utilizarea corectă a detergentului și produsului de îngrijire vă protejați aparatul și rufe.

Indicațiile producătorului privind utilizarea și dozarea sunt disponibile pe ambalaj.

Observații

- când utilizați detergenți lichizi, utilizați numai detergenți lichizi adecvați
- nu amestecați detergenți lichizi diferiți
- nu amestecați detergentul și balsamul
- Nu folosiți produse care au fost depozitate un timp prea îndelungat și sunt îngroșate puternic.
- Nu folosiți soluții cu conținut de solvenți, substanțe iritante sau care emană gaze

Detergentul și produsele de îngrijire **ro**

- nu utilizați înălbitor cu conținut de clor
- Agenții coloranți trebuie utilizați rar deoarece sărurile de fixare pot ataca oțelul inoxidabil
- Prosoapele mici și lavetele trebuie introduse întotdeauna în săculeți speciali
- nu utilizați înălbitori în aparat
- nu turnați oțet în recipientele de dozare → *Pagina 30* pentru sistemul inteligent de dozare

13 Utilizarea de bază

13.1 Porniți aparatul

Observație: Când conectați pentru prima dată aparatul, după ce efectuați racordarea la rețeaua electrică, procesul de conectare poate dura până la un minut.

Cerință: Aparatul este instalat și racordat corespunzător. → *Pagina 10*

- ▶ Poziționați selectorul de programe în dreptul unui program oarecare.
- ✓ Este efectuat un test de funcționare sonor.

13.2 Setarea programului

1. Rotiți selectorul de programe și aduceți-l în dreptul programului dorit. → *Pagina 21*
- ✓ Pe afișaj sunt prezentate setările programului.
2. Dacă doriți, modificați setările programului. → *Pagina 20*
Respectați informațiile din secțiunea Logica de funcționare → *Pagina 17*.
Setările nu sunt memorate permanent pentru acest program.

Observație: Când activați sau dezactivați sistemul inteligent de dozare, setarea este stocată.

Setarea programelor suplimentare

Cerință: Home Connect este configurat. → *Pagina 32*

1. Setezi programul **App programs** .
- ✓  **Remote Start** se aprinde intermitent.
2. Apăsai pe  **Remote Start**.
- ✓ Aplicația Home Connect afișează programele selectabile.
3. Setezi un program în aplicația Home Connect.
4. Dacă dorești, modificai setările programului. → *Pagina 20*
5. Porniți programul. → *Pagina 28*

13.3 Deschiderea hubloului

1. Apucați de dedesubt mânerul hubloului și trageți de hublou.

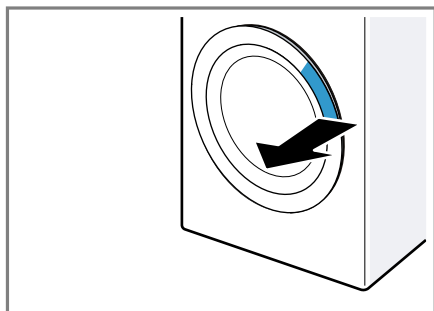

2. Deschideți hubloul.

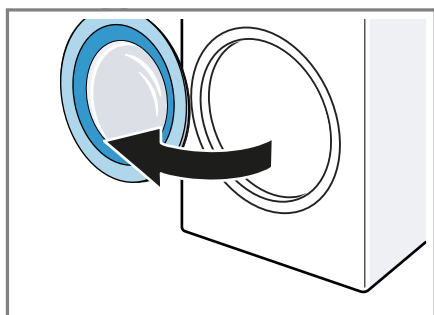

13.4 Introducerea rufelor

Observație: Pentru a preveni șifonarea, țineți cont de gradul maxim de

încărcare aferent programelor.

→ *Pagina 21*

Cerințe

- Rufele sunt pregătite și sortate.
→ *Pagina 26*
 - Tamburul este gol.
1. Deschideți hubloul. → *Pagina 28*
 2. Introduceți rufe în tambur.
 3. Închideți hubloul.
Asigurați-vă că între hublou și aparat nu rămân prinse rufe.

13.5 Pornirea programului

Observație: Când utilizezi sistemul inteligent de dozare, asigură-te că recipientele de dozare sunt umplute, că este reglată cantitatea de dozare de bază și că sertarul pentru detergent este împins până la capăt.
→ *Pagina 30*

Cerințe

- Este setat un program.
→ *Pagina 27*
- Ușa este închisă.
- ▶ Apăsai pe  **Start/Reload**.
- ✓ Tamburul se rotește și se realizează detectarea încărcăturii în decurs de până la 2 minute, după care se realizează alimentarea cu apă.
- ✓ Pe display este afișată durata programului sau ora de finalizare a programului.
- ✓ După finalizarea programului, pe afișaj apare: "End".

Observație: Dacă, după finalizarea programului, nu scoateți rufe din aparat, după 15 minute va porni programul antișifonare și se va desfășura timp de aproximativ 30 de minute. Pe display apar  și o indicație privind anularea.

Apăsai pe una dintre tastele de pe display pentru a anula programul antișifonare și pentru a scoate rufe din aparat.

13.6 Înmuiera rufelor

Observație: Pentru înmuieră nu este necesară utilizarea unei cantități suplimentare de detergent. Aparatul utilizează detergentul introdus atât pentru înmuieră, cât și pentru spălare.

Cerințe

- Rufe sunt introduse în aparat. → *Pagina 28*
- Programul este pornit. → *Pagina 28*

1. După aproximativ 10 minute de la pornirea programului, apăsați tasta **▷|| Start/Reload**.

Programul se întrerupe pentru a permite adăugarea de rufe.

2. După finalizarea timpului de înmuieră dorit, apăsați tasta **▷|| Start/Reload**.

13.7 Adăugarea de rufe

După pornirea programului, puteți scoate sau adăuga rufe, în funcție de stadiul programului.

1. Apăsați pe **▷|| Start/Reload**.
Aparatul intră în starea de repaus.

Observație: Dacă doriți să adăugați rufe, respectați indicațiile de pe display. → *Pagina 19*

2. Deschideți hubloul. → *Pagina 28*

3. Încărcați sau scoateți rufe.

4. Închideți hubloul.

5. Porniți programul. → *Pagina 28*

13.8 Anularea programului

1. Apăsați pe **▷|| Start/Reload**.

2. Deschideți hubloul. → *Pagina 28*

În cazul unei temperaturi ridicate și al unui nivel ridicat al apei, hubloul rămâne blocat din motive de siguranță.

- La o temperatură ridicată, porniți programul **☹ Rinse**.
- La un nivel ridicat al apei, porniți programul **Ⓢ Spin** sau selectați

un program adecvat pentru evacuare. → *Pagina 21*

3. Scoateți rufe. → *Pagina 29*

13.9 Continuarea programului la oprirea clătirii

Cerințe

- Funcția de oprirea a clătirii este activată.

→ *"Taste", Pagina 21*

- Ultimul proces de clătire al programului setat este încheiat, iar rufe rămân în apa de clătire.

1. Setati programul **Ⓢ Spin** sau un program pentru evacuare.

→ *Pagina 21*

2. Apăsați pe **▷|| Start/Reload**.

13.10 Scoaterea rufelor

1. Deschideți hubloul. → *Pagina 28*

2. Scoateți rufe din tambur.

13.11 Comutarea aparatului pe modul de standby

1. Aduceți selectorul de programe în poziția **⏻**.

2. Curățați manșonul din cauciuc.

→ *Pagina 40*

Observație: Lăsați hubloul și sertarul pentru detergent deschise pentru a se usca.

14 Sistem de siguranță împotriva accesului copiilor

Asigurați aparatul împotriva acționării accidentale a elementelor de comandă.

14.1 Activarea sistemului de siguranță împotriva accesului copiilor

- ▶ Mențineți apăsată ambele taste
☞ **3 sec.** timp de aproximativ 3 secunde.
- ✓ Pe display apare ☞.
- ✓ Elementele de comandă sunt blocate.
- ✓ Sistemul de siguranță împotriva accesului copiilor rămâne activat și în modul de standby al aparatului sau în cazul producerii unei pene de curent.

14.2 Dezactivarea sistemului de siguranță împotriva accesului copiilor

Cerință: Pentru a dezactiva sistemul de siguranță împotriva accesului copiilor, aparatul trebuie să fie conectat.

- ▶ Mențineți apăsată ambele taste
☞ **3 sec.** timp de aproximativ 3 secunde.
- ✓ Pe display se stinge ☞.

15 Sistemul inteligent de dozare

Sistemul inteligent de dozare este activat din fabrică și dozează automat detergentul lichid și balsamul pentru programele în care este posibilă funcția de dozare inteligentă.

Observație: Puteți dezactiva sistemul inteligent de dozare prin intermediul tastelor → *Pagina 20*, de exemplu, pentru a doza manual detergentul pudră universal → *Pagina 31*.

15.1 Umplerea recipientelor de dozare cu detergent lichid și balsam de rufe

Dacă utilizați sistemul inteligent de dozare sau dacă aparatul afișează o indicație în timpul funcționării, umpleți recipientele de dozare.

Observații

- Umpleți recipientele de dozare numai cu detergent lichid și balsam de rufe adecvat. → *Pagina 27*
- Când completați nivelul detergentului lichid sau balsamului de rufe din recipientele de dozare, completați-l cu același produs deja existent.
- Când înlocuiți cu un alt produs detergent lichid sau balsamul de rufe din recipientul de dozare, curățați mai întâi sertarul pentru detergent → *Pagina 35*.
- Dacă utilizați sistemul inteligent de dozare, pentru a evita supradozarea sau formarea de spumă, nu umpleți suplimentar cu detergent sau balsam de rufe compartimentul pentru dozare manuală.

1. Trageți sertarul pentru detergent.
2. Deschideți capacele și introduceți detergent lichid $\hat{\Delta}$ și balsam de rufe \otimes în recipientele de dozare corespunzătoare → *Pagina 16*.

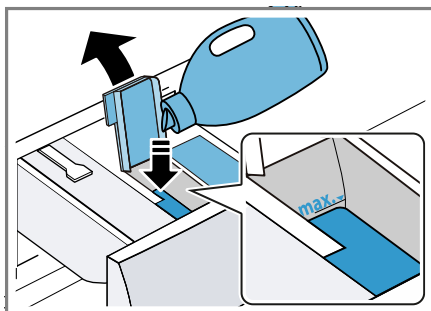

Nu depășiți marcajul pentru nivelul maxim de umplere.

Observație: Puteți folosi acest recipient de dozare și pentru detergentul lichid. Pentru aceasta, schimbați poziția recipientului de dozare.

→ *Pagina 31*

3. Închideți capacul.

Observație: Pentru ca detergentul lichid sau balsamul de rufe să nu se usuce, închideți capacul imediat după umplere.

4. Închideți sertarul pentru detergent.

15.2 Utilizarea compartimentului pentru dozare manuală

Dacă nu utilizați sistemul inteligent de dozare, dacă utilizarea sistemului inteligent de dozare nu este posibilă în cazul unui program sau dacă doriți să adăugați alte produse de îngrijire, de exemplu, săruri pentru îndepărtarea petelor sau amidon, utilizați compartimentul pentru dozare manuală.

Observație: Respectați indicațiile referitoare la detergent și produse de îngrijire → *Pagina 27*.

1. Trageți sertarul pentru detergent.
2. Introduceți detergent sau blasam de rufe în compartimentul pentru dozare manuală → *Pagina 16*.
3. Închideți sertarul pentru detergent.

15.3 Schimbarea poziției recipientului de dozare ☼/○

Recipientul de dozare ☼/○ poate fi utilizat pentru dozarea balsamului de rufe ☼ sau a detergentului lichid ○. Recipientul de dozare este prevăzut din fabrică pentru balsam de rufe. Când dozați automat un al doilea detergent lichid, schimbați poziția recipientului de dozare.

Observații

- Când modificați conținutul recipientului de dozare, cantitatea de doza-

re de bază pentru recipientul de dozare este resetată.

- Dacă utilizați ambele recipiente de dozare pentru detergentul lichid, trebuie să setați un recipient de dozare care să fie utilizat în cadrul ciclului de spălare. → *Pagina 20*
- ▶ Modificați conținutul recipientului de dozare în cadrul aplicației Home Connect.

15.4 Setarea cantității de dozare de bază

Pentru a asigura o dozare inteligentă, setați cantitatea de dozare de bază pentru recipientul de dozare. Cantitatea de dozare de bază corespunde recomandării privind dozarea de pe ambalaj a producătorului detergentului. Setați o cantitate de dozare de bază care să corespundă recomandării privind dozarea pentru o cantitate de rufe de 4,5 kg cu grad mediu de murdărire. Pentru aceasta, țineți cont de gradul de duritate al apei.

Recomandare: Puteți seta cantitatea de dozare de bază și în cadrul aplicației Home Connect.

1. Mențineți apăsat **i-DOS** timp de aproximativ 3 secunde.
- ✓ Pe display este afișată cantitatea de dozare de bază setată pentru ○.
2. Pentru a seta cantitatea de dozare de bază pentru ☼, apăsați pe **i-DOS**.
3. Pentru a modifica setarea, apăsați pe **Finished in**.
4. Așteptați puțin pentru ca setările să se salveze.

16 Home Connect

Acest aparat poate fi conectat la rețeaua de internet. Conectați aparatul dvs la un terminal mobil pentru a

putea opera funcțiile prin intermediul unei Home Connect aplicații, pentru a adapta setările de bază sau pentru a supraveghea starea actuală de operare.

Serviciile Home Connect nu sunt disponibile în toate țările. Disponibilitatea funcției Home Connect depinde de disponibilitatea serviciilor Home Connect în țara dvs. Mai multe informații pe această temă se găsesc pe: www.home-connect.com.

Aplicația Home Connect vă ghidează prin întregul proces de autentificare. Urmăți instrucțiunile și respectați indicațiile din aplicația Home Connect.

Observații

- Respectați indicațiile privind siguranța din aceste instrucțiuni de utilizare și asigurați-vă că acestea sunt respectate și atunci când utilizați aparatul prin intermediul aplicației Home Connect.
→ "Siguranța", Pagina 2
- Comenzile efectuate direct de la aparat au întotdeauna prioritate. În acest timp, nu este posibilă operarea prin intermediul aplicației Home Connect.

16.1 Configurarea Home Connect

Cerință: La locul instalării, aparatul recepționează rețeaua locală WLAN (Wi-Fi).

1. Scațați următorul cod Q.

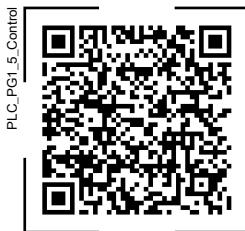

Scanând codul QR puteți instala aplicația Home Connect și conecta aparatul.

2. Urmăți instrucțiunile din cadrul aplicației Home Connect.

16.2 Dezactivarea funcției Wi-Fi de la aparat

1. Mențineți apăsat **Remote Start** timp de aproximativ 3 secunde.
 2. Apăsați în mod repetat pe **Remote Start** până când pe display apare "on".
 3. Apăsați pe **Start/Reload**, pentru a dezactiva funcția Wi-Fi.
- ✓ Pe display apare "OFF".

Observație: Pentru Home Connect a părăsi setările, mențineți apăsat **Remote Start** timp de aproximativ 3 secunde.

16.3 Activarea funcției Wi-Fi de la aparat

1. Mențineți apăsat **Remote Start** timp de aproximativ 3 secunde.
 2. Apăsați în mod repetat pe **Remote Start** până când pe display se afișează "OFF".
 3. Apăsați pe **Start/Reload**, pentru a activa funcția Wi-Fi.
- ✓ Pe display apare "on".

Observații

- Când funcția Wi-Fi este activată, pe display apar alternativ "on" și intensitatea semnalului conexiunii Wi-Fi.

- Pentru Home Connect a părăsi setările, mențineți apăsat **Remote Start** timp de aproximativ 3 secunde.

16.4 Instalarea actualizărilor de software

Observație: Atunci când este disponibilă o nouă actualizare a software-ului, în aplicația Home Connect apare un mesaj.

- ▶ Pentru a instala actualizarea software-ului, urmați instrucțiunile din cadrul aplicației Home Connect.
- ✓ În timpul instalării, panoul de comandă este blocat parțial.
- ✓ În cazul unei defecțiuni, instalarea poate dura până la 40 de minute. Restabiliți setările de rețea sau re-setați aparatul la setările din fabrică.

Observație: Versiunea actuală a software-ului este disponibilă în aplicația Home Connect, în secțiunea cu informații referitoare la aparatul respectiv.

16.5 Restabilirea setărilor de rețea ale aparatului

1. Mențineți apăsat **Remote Start** timp de aproximativ 3 secunde.
 2. Apăsați în mod repetat pe **Remote Start** până când pe display se afișează "rES".
 3. Mențineți apăsat **Start/Reload** timp de aproximativ 3 secunde.
- ✓ Setările de rețea sunt restabilite.

16.6 Pornirea de la distanță

Aparatul este deblocat pentru a putea fi pornit de la distanță prin intermediul aplicației Home Connect.

Observație

Funcția de pornire de la distanță este dezactivată în următoarele condiții:

- Hubloul aparatului este deschis.
- După producerea unei pene de curent.

Activarea funcției de pornire de la distanță

Cerințe

- Ușa aparatului este închisă.
- Sertarul pentru detergent este introdus.
- ▶ Apăsați pe **Remote Start**.
- ✓ — (**Remote Start**) se aprinde, iar aparatul este deblocat pentru a putea fi pornit de la distanță prin intermediul aplicației Home Connect.

Dezactivarea funcției de pornire de la distanță

- ▶ Apăsați pe **Remote Start**.
- ✓ — (**Remote Start**) se stinge.

16.7 Telediagnoza

Dacă aparatul dumneavoastră este conectat la serverul Home Connect, unitatea service abilitată poate fi accesată pe aparatul dumneavoastră prin intermediul telediagnozei, dacă contactați unitatea service abilitată cu solicitarea respectivă, iar telediagnoza este disponibilă în țara în care utilizați aparatul.

Recomandare: Pentru informații și indicații suplimentare privind disponibilitatea serviciului de telediagnoză în țara dumneavoastră, accesați pagina locală de internet: www.home-connect.com, prin intermediul funcției Service/Asistență și suport.

16.8 Protecția datelor

Respectați indicațiile referitoare la protecția datelor.

ro Setările de bază

La prima conectare a aparatului dumneavoastră la rețeaua locală de internet, aparatul transmite următoarele categorii de date către serverul Home Connect (prima înregistrare):

- Identificarea unică a aparatului (constând din codurile aparatului și adresa MAC a modulului de comunicație Wi-Fi încorporat).
- Certificatul de securitate al modulului de comunicație Wi-Fi (pentru securizarea conexiunii din punct de vedere al tehnicii informaționale).
- Versiunea actuală a software-ului și hardware-ului aparatului dumneavoastră electrocasnic.
- Stadiul unei eventuale reveniri anterioare la setările din fabrică.

Această primă înregistrare pregătește utilizarea funcționalităților Home Connect și este necesară doar în momentul în care doriți să folosiți pentru prima dată funcționalitățile Home Connect.

Observație: Rețineți că funcționalitățile Home Connect pot fi utilizate doar în cazul conexiunii cu aplicația Home Connect. Informațiile referitoare la protecția datelor pot fi consultate în aplicația Home Connect.

17 Setările de bază

Puteți regla setările de bază ale aparatului după cum este necesar.

Observație: Puteți modifica setările de bază și în cadrul aplicației Home Connect.

17.1 Prezentare generală a setărilor de bază

Observație: Prin intermediul actualizărilor de software ar putea deveni

disponibile funcții suplimentare.

→ *Pagina 33*

Dacă este disponibilă o actualizare de software, puteți găsi informații suplimentare în aplicația Home Connect.

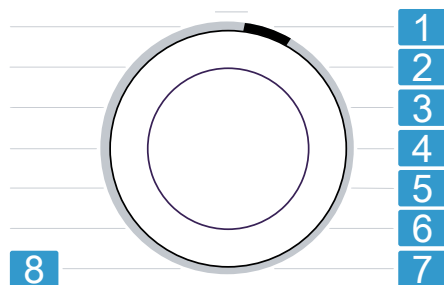

Selector de programe cu poziții ale programelor

1. Setări intensitatea semnalului sonor care va fi emis după finalizarea programului:
A: 0 (oprit) până la A: 4 (foarte tare)
2. Setări intensitatea semnalului sonor emis la acționarea tastei:
b: 0 (oprit) până la b: 4 (foarte tare)
3. Setări luminozitatea display-ului:
C: 1 (scăzut) până la C: 4 (foarte înaltă)
4. Porniți programul de curățare și îngrijire a tamburului (dc).
5. Activați (d:on) sau dezactivați funcția de curățare a tamburului (d:off).

Activați (E:on) sau dezactivați (E:off) funcția de reducere a gradului de șifonare.

- 6** După finalizarea programului, rufele sunt centrifugate în interiorul tamburului la intervale regulate, pentru a se reduce gradul de șifonare al acestora.

- 7** Indică numărul de programe finalizate (PC).

- 8** Resetați aparatul la setările din fabrică (rES).

17.2 Modificarea setărilor de bază

1. Pentru a accesa setările de bază, mențineți apăsat timp de aproximativ 3 secunde ambele taste **3 sec..**
 - ✓ Pe display apare .
2. Selectați setarea de bază dorită cu ajutorul selectorului de programe. → *Pagina 34*
3. Adaptați setarea de bază:
 - ▶ Pentru a modifica valoarea, apăsați pe **Finished in.**
 - ▶ Pentru a reseta aparatul la setările din fabrică, mențineți apăsat **Start/Reload** timp de aproximativ 3 secunde.
 - ▶ Pentru a porni curățarea tamburului, apăsați pe **Start/Reload.**
4. Pentru a părăsi setările de bază, apăsați o tastă oarecare cu excepția **Finished in** sau **Start/Reload.**

18 Curățare și îngrijire

ATENȚIE

Obiectele dure, ascuțite sau aspre pot deteriora aparatul.

- ▶ Nu utilizați obiecte dure sau ascuțite, produse abrazive sau bureți de sârmă pentru a efectua curățarea.

- ▶ Curățați aparatul numai cu apă și cu o lavetă moale.

18.1 Curățarea tamburului

Curățați tamburul după ce ați efectuat 20 de cicluri de spălare la o temperatură de 40 °C sau mai mică, atunci când se aprinde intermitent sau în cazul neutilizării aparatului pentru o perioadă îndelungată de timp, însă cel puțin o dată pe an.

PRECAUȚIE

Pericol de rănire!

Spălarea îndelungată la temperaturi scăzute și ventilarea necorespunzătoare a aparatului pot cauza deteriorări ale tamburului și răniri.

- ▶ Activați cu regularitate un program de curățare a tamburului sau spălați la temperaturi de minimum 60 °C.
- ▶ După fiecare ciclu de funcționare, lăsați huboul aparatului deschis și lăsați sertarul pentru detergent să se usuce.
- ▶ Selectați programul de curățare a tamburului din aplicația Home Connect sau din Setările de bază → *Pagina 34.*
Derulați programul fără rufe, cu un detergent pudră universal cu înălbitor pe bază de oxigen sau cu un produs de curățare pentru îngrijirea interiorului aparatului.

18.2 Curățarea sertarului pentru detergent

Dacă doriți să înlocuiți cu un alt produs detergentul lichid sau balsamul din recipientele de dozare sau dacă sertarul pentru detergent este murdar, curățați sertarul pentru detergent.

ATENȚIE

Unitatea de pompare conține componente electrice.

În cazul contactului cu fluidele, componentele electrice pot suferi deteriorări.

- ▶ Nu curățați unitatea de pompare în mașina de spălat vase și nu o scufundați în apă.
- ▶ Protejați racordul electric din spate împotriva contactului cu umiditatea, detergenții și reziduurile de balsam.

Observație: Scanați codul QR, pentru a vizualiza animația care prezintă procesul.



1. Comutați aparatul pe modul de standby. → *Pagina 29*
2. Trageți sertarul pentru detergent.
3. Apăsăți inserția și scoateți sertarul pentru detergent.

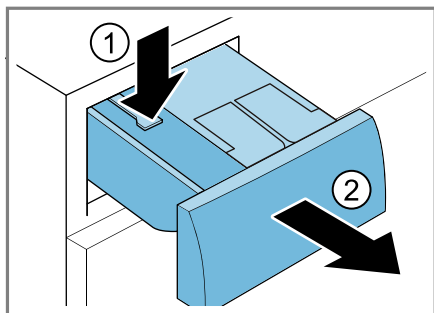

4. Scoateți unitatea de pompare.

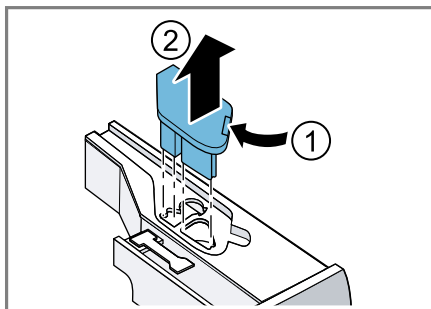

5. Deblocați și scoateți capacul sertarului pentru detergent.

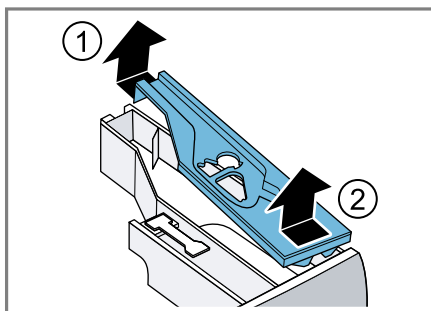

6. Goliți sertarul pentru detergent.

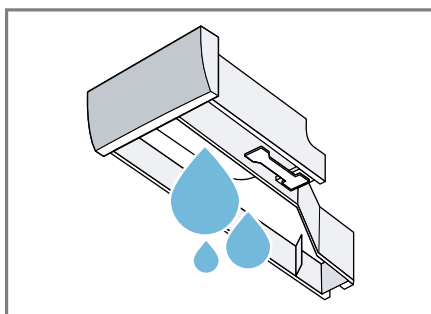

7. Curățați unitatea de pompare cu o lavetă umedă.

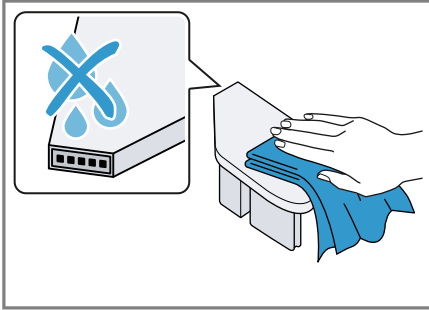

8. Curățați sertarul pentru detergent și capacul utilizând o lavetă moale, umedă sau dușul de mână.

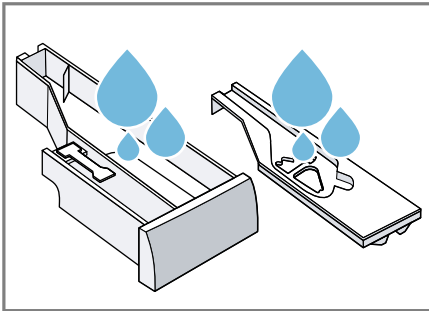

9. Uscați și montați la loc sertarul pentru detergent, capacul și unitatea de pompare.

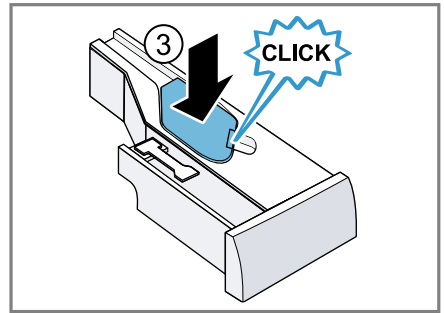
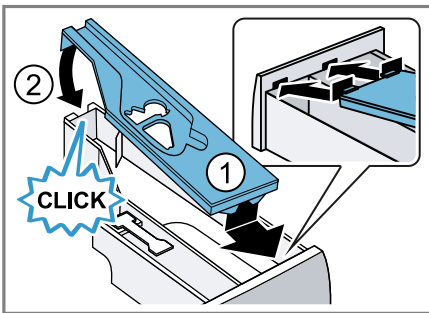

10. Curățați interiorul carcasi sertarului pentru detergent.

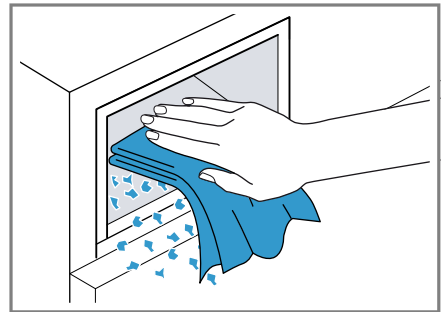

11. Închideți sertarul pentru detergent.

18.3 Curățarea pompei pentru soluția de spălare

Curățați cu regularitate pompa pentru soluția de clătire, însă cel puțin o dată pe an, precum și atunci când aceasta prezintă defecțiuni, de exemplu, dacă este înfundată sau produce zgomote de zdrăngănit.

Observație: Scanați codul QR, pentru a vizualiza animația care prezintă procesul.

Înainte de activa animația, respectați următoarele instrucțiuni privind siguranță.



Golirea pompei pentru soluția de detergent

1. Închideți robinetul de apă.
2. Comutați aparatul pe modul de standby. → *Pagina 29*
3. Deconectați ștecherul aparatului de la rețeaua de alimentare cu energie electrică.
4. Deschideți clapeta de întreținere și scoateți-o.

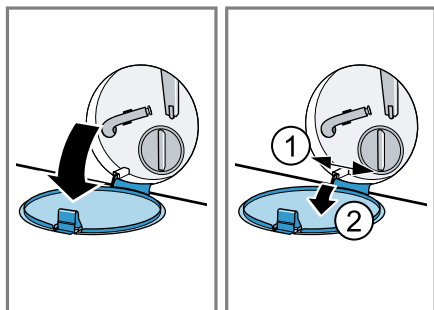

5. Împingeți un vas adecvat sub orificiu pentru a evacua soluția de spălare.

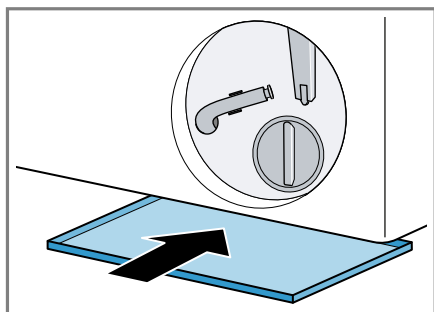

6. Scoateți furtunul de golire din suport.

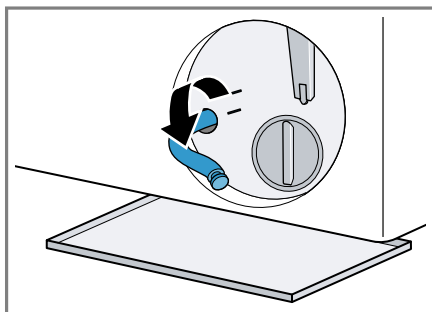

7. **⚠️ PRECAUȚIE – Pericol de opărire!**

La spălarea la temperaturi înalte, soluția de spălare se înfierbântă.

- ▶ Nu atingeți soluția de spălare fierbinte.

Pentru a permite scurgerea apei în vas, scoateți capacul de închidere.

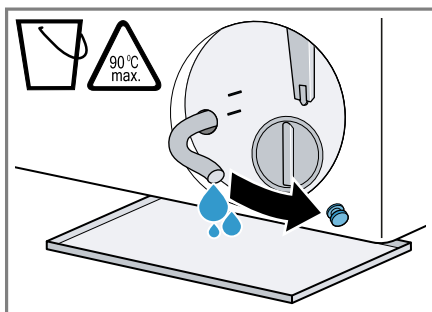

8. După golire, apăsați pe capacul de închidere.

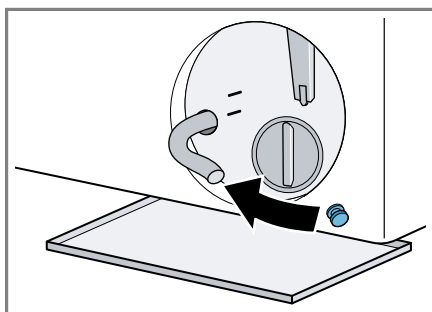

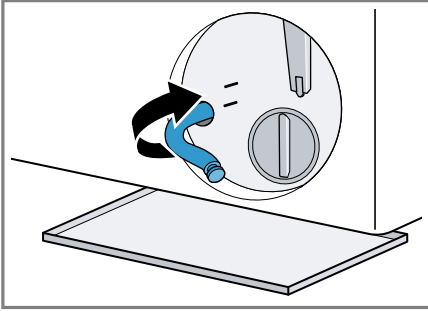
9. Fixați furtunul de golire în suport.**Curățarea pompei pentru soluția de spălare**

Cerință: Pompa pentru soluția de spălare este goală. → *Pagina 38*

1. Desfiletați cu atenție capacul pompei astfel încât în pompa pentru soluția de spălare să se afle numai apă reziduală.
 - ▶ Depunerile persistente de murdărie pot determina blocarea cartușului de filtru în carcasa pompei. Îndepărtați depunerile de murdărie și scoateți cartușul de filtru.

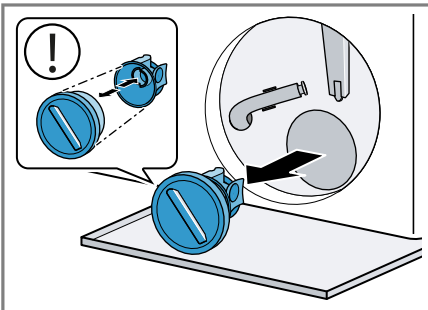

Capacul pompei este alcătuit din două componente care pot dezamblate în vederea curățării.

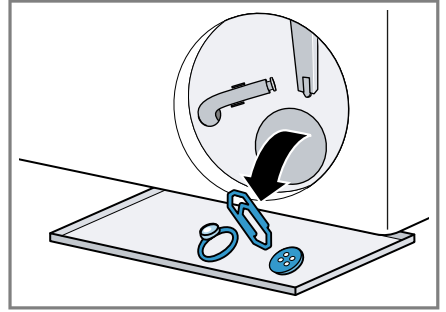
2. Curățați spațiul interior, filetul capacului pompei și carcasa pompei.

Prosoapele mici și lavetele ar putea bloca pompa pentru soluția de spălare. Introduceți în totdeauna prosoapele mici și lavetele în săculeți speciali.

3. Asigurați-vă că rotorul cu palete al pompei pentru soluția de spălare poate fi rotit.
4. Așezați la loc capacul pompei.
 - ▶ Asigurați-vă că componentele capacului pompei sunt montate corect.

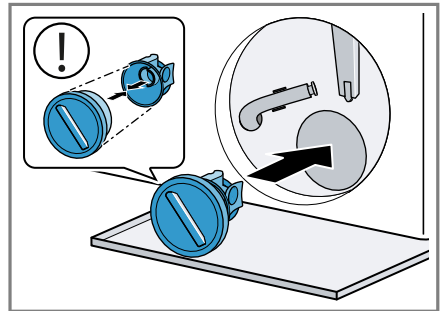

ro Remediați defecțiunile

5. Înfiletați capacul pompei până la opritor.

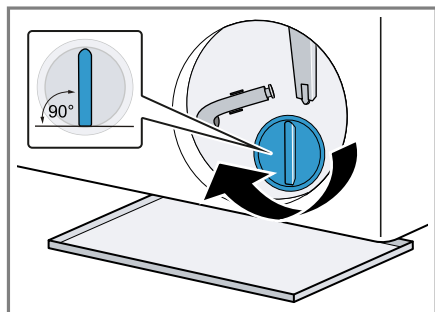

Mânerul capacului pompei trebuie să fie poziționat vertical.

6. Introduceți clapeta pentru întreținere, iar apoi închideți-o.

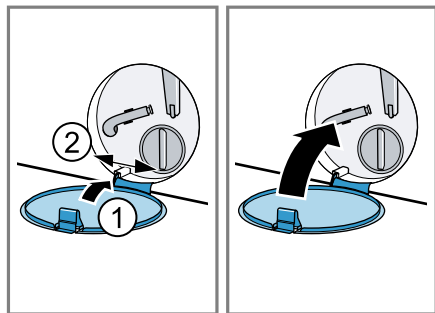

Înainte de următoarea spălare

Pentru a preveni vărsarea detergentului neutilizat în orificiul de scurgere, la următoarea spălare derulați un program adecvat de evacuare după ce

goliți pompa pentru soluția de spălare.

1. Deschideți robinetul de apă.
2. Introduceți ștecherul în priză.
3. Porniți aparatul.
4. Turnați un litru de apă în compartimentul pentru dozare manuală.
5. Selectați un program adecvat pentru evacuare. → *Pagina 21*

18.4 Curățarea manșonului din cauciuc

Curățați cu regularitate manșonul din cauciuc.

1. Deschideți hubloul. → *Pagina 28*
2. Îndepărtați corpurile străine și scaamele din tambur și de pe manșonul din cauciuc.

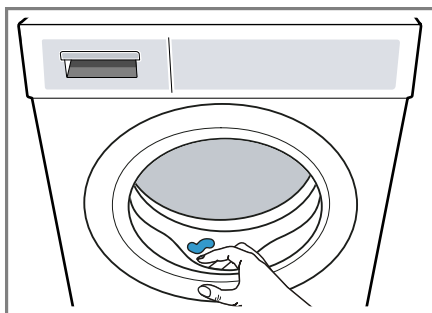

3. Curățați cu o lavetă umedă, iar apoi uscați prin ștergere cu o lavetă uscată suprafața exterioară și suprafața interioară ale manșonului din cauciuc.

19 Remediați defecțiunile

Defecțiunile minore pot fi remediate chiar de dumneavoastră. Înainte de a contacta unitatea de service, consultați informațiile privind remedierea defecțiunilor. Astfel evitați cheltuielile inutile.



⚠ AVERTISMENT**Pericol de electrocutare!**









Reparațiile executate incorect sunt periculoase.



- ▶ Nu modificați niciodată din punct de vedere tehnic aparatul sau caracteristicile aparatului.
- ▶ Numai personalul de specialitate are permisiunea de a efectua lucrări de reparații la nivelul aparatului.
- ▶ La reparația aparatului trebuie utilizate numai piese de schimb originale.
- ▶ Dacă se deteriorează cablul de racordare la rețea al acestui aparat, acesta trebuie înlocuit de către producător, de către serviciul său pentru clienți sau de către o persoană calificată în mod similar, pentru a evita pericolele.





Defecțiune	Cauzele și remedierea defectelor
Display-ul s-a stins și — (▷ Start/Reload) se aprinde intermitent.	Modul de economisire a energiei este activ. ▶ Apăsăți pe ▷ Start/Reload .
E:36 -10 / E:30 -80 Soluția de spălare nu este evacuată.	Furtunul de evacuare a apei este racordat la o înălțime prea mare, este îndoit sau prelungit în mod nepermis. ▶ Verificați instalarea furtunului de evacuare a apei. → <i>Pagina 13</i>
	Conducta de evacuare sau furtunul de evacuare a apei este înfundat/ă. ▶ Curățați conducta de evacuare și furtunul de evacuare a apei.
	Pompa pentru soluția de spălare este înfundată sau capacul pompei nu este instalat corect. ▶ Verificați dacă capacul pompei este instalat corect. → <i>Pagina 37</i> ▶ Curățați pompa pentru soluție de spălare. → <i>Pagina 37</i>
	Cantitatea de detergent este prea mare. ▶ Dacă este activată funcția inteligentă de dozare, reduceți cantitatea de dozare de bază. → <i>Pagina 31</i> ▶ În cazul dozării manuale, reduceți cantitatea de detergent la următoarea spălare cu aceeași încărcătură.
	☐ este activat. ▶ Porniți programul © Spin sau un program adecvat pentru evacuare. → <i>Pagina 21</i>
E:36 -25 -26	Pompa pentru soluția de spălare este înfundată. ▶ Curățați pompa pentru soluție de spălare. → <i>Pagina 37</i>

Defecțiune	Cauzele și remedierea defectelor
E:10 -00 -10 -20	<p>Pompa sistemului inteligent de dozare este blocată.</p> <ol style="list-style-type: none"> 1. Curățați sertarul pentru detergent. → <i>Pagina 35</i> 2. Dacă defecțiunea persistă, contactați unitatea de service abilitată. → <i>Pagina 49</i> <p>Observație: Până la remedierea defecțiunii, puteți dezactiva sistemul inteligent de dozare și efectua manual dozarea. → <i>Pagina 20</i></p>
H:32	<p>Aparatul a anulat centrifugarea din cauza unei repartizări neuniforme a rufelor.</p> <ul style="list-style-type: none"> ▶ Introduceți din nou rufele în tambur.
E:30 -10 / 𐀀	<p>Robinetul de apă este închis.</p> <ul style="list-style-type: none"> ▶ Deschideți robinetul de apă. <p>Furtunul de alimentare cu apă este îndoit sau blocat.</p> <ul style="list-style-type: none"> ▶ Verificați instalarea furtunului de alimentare cu apă. → <i>Pagina 13</i> <p>Sita din sistemul de alimentare cu apă este înfundată.</p> <ul style="list-style-type: none"> ▶ Curățați sita din sistemul de alimentare cu apă. <p>Scanați codul QR, pentru a vizualiza animația care prezintă procesul.</p> 
	<p>Presiunea apei este redusă.</p> <ul style="list-style-type: none"> ▶ Verificați dacă la robinetul de apă există o presiune suficientă a apei.
	<p>Sistemul de măsurare a nivelului apei este defect. După afișarea mesajului de eroare, aparatul a pornit un proces de evacuare prin pompare.</p> <ol style="list-style-type: none"> 1. Așteptați aproximativ 5 minute până când procesul de evacuare prin pompare se finalizează. 2. Reporniți aparatul. <p>Dacă este necesar, reporniți procesul de evacuare prin pompare.</p> <ol style="list-style-type: none"> 3. Dacă defecțiunea persistă, contactați unitatea de service abilitată. → <i>Pagina 49</i>
E:35 -10	<p>Aparatul nu este etanș.</p> <ol style="list-style-type: none"> 1. Închideți robinetul de apă. 2. Contactați unitatea de service abilitată. → <i>Pagina 49</i>
E:30 -20	<p>Deficiență critică de funcționare.</p> <ul style="list-style-type: none"> ▶ Închideți robinetul de apă.

Defecțiune	Cauzele și remedierea defectelor
E:30 -20	<p>După afișarea mesajului de eroare, aparatul a pornit un proces de evacuare prin pompare.</p> <ol style="list-style-type: none"> 1. Așteptați aproximativ 5 minute până când procesul de evacuare prin pompare se finalizează. 2. Reporniți aparatul. <p>Dacă este necesar, reporniți procesul de evacuare prin pompare.</p> <ol style="list-style-type: none"> 3. Dacă defecțiunea persistă, contactați unitatea de service abilitată. → <i>Pagina 49</i> <hr/> <p>Cantitatea de detergent este prea mare.</p> <ul style="list-style-type: none"> ▶ În cazul dozării manuale, reduceți cantitatea de detergent la următoarea spălare cu aceeași încărcătură. <hr/> <p>S-a introdus o cantitate suplimentară de apă.</p> <ul style="list-style-type: none"> ▶ Nu adăugați suplimentar apă în aparat în timpul funcționării.
Toate celelalte coduri de eroare.	<p>Deficiențe de funcționare</p> <ol style="list-style-type: none"> 1. Mențineți apăsată simultan, timp de aproximativ 3 secunde,  Anti Stain și  Water/Rinse +, pentru a reporni aparatul. 2. Dacă eroarea apare din nou, deconectați aparatul de la rețeaua de alimentare cu energie electrică timp de cel puțin 30 de secunde. <p>Scoateți din priză ștecherul cablului de alimentare electrică sau decuplați siguranța de la tabloul de siguranțe.</p> <ol style="list-style-type: none"> 3. Dacă defecțiunea persistă, contactați unitatea de service abilitată. → <i>Pagina 49</i> <p>În acest caz, specificați cu exactitate mesajul de eroare. Dacă este posibil, documentați defecțiunea cu fotografii și înregistrări video.</p>
	<p>Sertarul pentru detergent nu este introdus complet.</p> <ul style="list-style-type: none"> ▶ Împingeți sertarul pentru detergent. <hr/> <p>Unitatea de pompare nu este cuplată corect.</p> <ul style="list-style-type: none"> ▶ Verificați dacă unitatea de pompare este cuplată corect. → <i>Pagina 35</i>
: se aprinde intermitent iar programul se întrerupe.	<p>Aparatul a detectat fluctuații în alimentarea cu tensiune. Nu este necesară nicio intervenție. După stabilizarea alimentării cu tensiune, programul își continuă derularea în mod normal.</p> <p>Observație: Durata programului se prelungește.</p>

Defecțiune	Cauzele și remedierea defectelor
 sau formarea unei cantități mari de spumă.	<p>Cantitatea de detergent este prea mare.</p> <ul style="list-style-type: none"> ▶ Amestecați o lingură de balsam cu 0,5 litri de apă și turnați amestecul în compartimentul pentru dozare manuală (nu se aplică în cazul spălării de articole pentru exterior, articole sport și articole care conțin puf). ▶ Dacă este activată funcția inteligentă de dozare, reduceți cantitatea de dozare de bază. → <i>Pagina 31</i> ▶ În cazul dozării manuale, reduceți cantitatea de detergent la următoarea spălare cu aceeași încărcătură.
 se aprinde intermitent.	<p>Hubloul nu este închis complet.</p> <ol style="list-style-type: none"> 1. Asigurați-vă că între hubloul și aparat nu rămân prinse rufe. 2. Închideți hubloul.
	<p>Este necesară curățarea tamburului.</p> <ul style="list-style-type: none"> ▶ Curățați tamburul. → <i>Pagina 35</i>
<p>Display-ul și tastele nu reacționează.</p>	<p>Defecțiune a software-ului.</p> <ol style="list-style-type: none"> 1. Mențineți apăsată simultan, timp de aproximativ 3 secunde,  Anti Stain și  Water/Rinse +, pentru a reporni aparatul. 2. Dacă eroarea apare din nou, deconectați aparatul de la rețeaua de alimentare cu energie electrică timp de cel puțin 30 de secunde. Scoateți din priză ștecherul cablului de alimentare electrică sau decuplați siguranța de la tabloul de siguranțe.
<p>Home Connect nu funcționează corespunzător.</p>	<p>Sunt posibile diverse cauze.</p> <ol style="list-style-type: none"> 1. Resetați setările de rețea ale aparatului. → <i>Pagina 33</i> 2. Configurați din nou Home Connect. → <i>Pagina 32</i> <ul style="list-style-type: none"> ▶ Accesați www.home-connect.com.
<p> i-DOS nu poate fi acționat.</p>	<p>Programul selectat sau derularea programului nu permit dozarea inteligentă.</p> <ul style="list-style-type: none"> ▶ Utilizați compartimentul pentru dozare manuală. → <i>Pagina 31</i>
<p>Programul nu pornește.</p>	<p>Sistemul de siguranță împotriva accesului copiilor este activat.</p> <ul style="list-style-type: none"> ▶ Dezactivați siguranța pentru copii. → <i>Pagina 30</i> <p> Finished in este activat.</p> <ul style="list-style-type: none"> ▶ Verificați dacă  Finished in este activat. → <i>Pagina 21</i>
	<p>Sertarul pentru detergent nu este introdus complet.</p> <ul style="list-style-type: none"> ▶ Împingeți sertarul pentru detergent.

Defecțiune	Cauzele și remedierea defectelor
Programul este întrerupt sau anulat, însă tamburul se rotește.	<p>Temperatură este prea înaltă.</p> <ul style="list-style-type: none"> ▶ Porniți programul  Rinse sau așteptați până când temperatura scade. <hr/> <p>Nivelul apei este prea ridicat.</p> <ul style="list-style-type: none"> ▶ Porniți programul  Spin sau un program adecvat pentru evacuare. → <i>Pagina 21</i>
Ușa nu se deschide în cazul unei pene de curent.	<p>Hubloul este blocat.</p> <ul style="list-style-type: none"> ▶ Deschideți hubloul cu ajutorul sistemului de deblocare de urgență. → <i>Pagina 47</i>
Tamburul trepidează după pornirea programului.	<p>Nu este o defecțiune. Testarea internă a motorului este pornită.</p> <p>Nu sunt necesare intervenții.</p>
Tamburul se rotește, însă apa nu se scurge.	<p>Nu este o defecțiune. Funcția de detectare a încărcăturii este activă pe o durată de până la 2 minute.</p> <p>Nu sunt necesare intervenții.</p>
Apa din tambur nu este vizibilă.	<p>Nu este o defecțiune. Nivelul apei se află sub zona vizibilă.</p> <p>Nu sunt necesare intervenții.</p>
Mai multe încercări de centrifugare.	<p>Nu este o defecțiune. Aparatul compensează dezechilibrul prin distribuirea repetată a rufelor.</p> <p>Nu sunt necesare intervenții.</p>
Vibrații, deplasări și zgomote puternice ale aparatului în timpul centrifugării.	<p>Aparatul este îndreptat corect.</p> <ul style="list-style-type: none"> ▶ Îndreptați aparatul. → <i>Pagina 14</i> <hr/> <p>Picioarele aparatului nu sunt fixate.</p> <ul style="list-style-type: none"> ▶ Fixați picioarele aparatului. → <i>Pagina 14</i> <hr/> <p>Siguranțele pentru transport nu sunt scoase.</p> <ul style="list-style-type: none"> ▶ Scoateți siguranțele pentru transport.
Turația înaltă de centrifugare nu a fost atinsă.	<p>Aparatul compensează dezechilibrul reducând turația de centrifugare.</p> <p>Nu sunt necesare intervenții.</p>
Durata programului se modifică în timpul procesului de spălare.	<p>Nu este o defecțiune. Desfășurarea programului este optimizată electronic, este activat un ciclu de clătire suplimentar din cauza unei cantități mari de spumă sau dezechilibrul este compensat.</p> <p>Nu sunt necesare intervenții.</p>
Vâjâit, șuierături, zornăituri sau zgomote de aspirare.	<p>Nu este o defecțiune. Se introduce apă pentru procesul de clătire, sunt dozate detergentul și produsul de îngrijire, sunt efectuate testele de funcționare sau soluția de spălare este evacuată.</p> <p>Nu sunt necesare intervenții.</p>

Defecțiune	Cauzele și remedierea defectelor
Zgomot de zdrăngănit, zăngănit în pompa pentru soluția de spălare.	În interiorul pompei pentru soluția de spălare sunt cor-puri străine. ▶ Curățați pompa pentru soluție de spălare. → <i>Pagina 37</i>
Rezultat nesatisfăcător al procesului de spălare sau reziduuri de detergent pe rufe.	Detergentul poate conține reziduuri insolubile în apă, care se depun pe rufe. ▶ Porniți programul  Rinse sau periați rufe după uscare. Detergentul din recipientul de dozare nu este adecvat sau este îngroșat. 1. Verificați dacă detergentul este adecvat. → <i>Pagina 27</i> 2. Verificați dacă detergentul din recipientul de dozare este îngroșat. 3. Dacă detergentul nu este adecvat sau este îngroșat, goliți și curățați recipientul de dozare. → <i>Pagina 35</i> Cantitatea de dozare de bază nu este setată corect. ▶ Setati cantitatea de dozare de bază. → <i>Pagina 31</i>
După finalizarea programului  Iron Assist , pe rufe din fibre textile se formează urme de umiditate.	Picăturile de apă din tambur sau de pe hublou au umezit rufe din fibre textile. Picăturile sunt cauzate fie de aburul condensat, fie de umiditatea reziduală a programului de spălare anterior. ▶ Călcați rufe din fibre textile sau așezați-le pe ume-rașe pentru a se usca.
După centrifugare, rufe sunt prea ude.	A fost setată o turație de centrifugare prea mică. ▶ Porniți programul  Spin . ▶ La următorul proces de spălare setati o turație de centrifugare mai mare. Aparatul compensează dezechilibrul reducând turația de centrifugare. 1. Introduceți din nou rufe în tambur. 2. Porniți programul  Spin .
Articolele vestimentare se șifonează.	Programul selectat nu este adecvat pentru tipul de ma-terial textil introdus în aparat. ▶ Setati un program adecvat. → <i>Pagina 21</i> A fost setată o turație de centrifugare prea mare. ▶ La următorul proces de spălare setati o turație de centrifugare mai mică. Încărcarea nu a fost efectuată în mod corespunzător. ▶ Țineți cont de gradul maxim de încărcare aferent fie-cărui program. → <i>Pagina 21</i> ▶ Pregătiți rufe. → <i>Pagina 26</i>

Defecțiuni	Cauzele și remedierea defectelor
Se scurge apă de la furtunul de alimentare cu apă.	Furtunul de alimentare cu apă nu este racordat corect sau este deteriorat. ▶ Verificați instalarea furtunului de alimentare cu apă. → <i>Pagina 10</i> În cazul unor deteriorări, contactați unitatea de service abilitată. → <i>Pagina 49</i>
Se scurge apă de la furtunul de evacuare a apei.	Furtunul de evacuare a apei nu este racordat corect sau este deteriorat. ▶ Verificați instalarea furtunului de evacuare a apei. → <i>Pagina 10</i> În caz de deteriorare, înlocuiți furtunul de evacuare a apei.
Se scurge apă pe sub hublou.	Hubloul este murdar sau manșonul provoacă o neetanșeitare. ▶ Curățați hubloul și manșonul.
În interiorul aparatului s-au format depuneri.	Umiditatea și resturile de detergent pot favoriza dezvoltarea de bacterii. ▶ Curățați tamburul. → <i>Pagina 35</i> ▶ Când nu utilizați aparatul, lăsați deschise hubloul și sertarul pentru detergent astfel încât apa reziduală să se poată evapora.

19.1 Deblocarea de urgență

Deblocarea hubloului

Cerință: Pompa pentru soluția de spălare este goală. → *Pagina 38*

- ATENȚIE** – Apa care se scurge poate duce la pagube materiale.
 - ▶ Nu deschideți hubloul dacă apa este vizibilă prin acesta.

Trageți în jos mecanismul de deblocare de urgență cu ajutorul unei șule și eliberați-l.

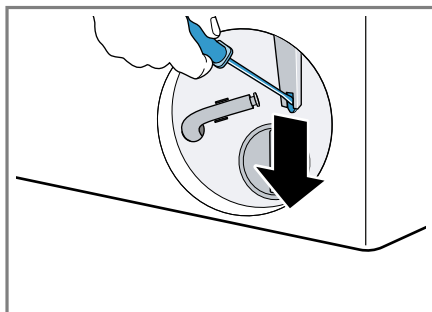

- ✓ Sistemul de blocare a hubloului este deblocat.
2. Introduceți și blocați clapeta pentru întreținere.
3. Închideți clapeta pentru întreținere.

20 Transport, depozitare și eliminare

20.1 Demontarea aparatului

1. Comutați aparatul pe modul de standby. → *Pagina 29*
2. Scoateți din priză ștecherul aparatului.
3. Evacuați soluția de spălare.
→ *"Curățarea pompei pentru soluția de spălare", Pagina 37*
4. Demontați furtunurile.
5. Goliți recipientele de dozare.

20.2 Fixarea siguranțelor de transport

Pentru a preveni deteriorarea aparatului în timpul transportului, asigurați-l cu siguranțele de transport.

1. Scoateți capacul¹ cu ajutorul unei șurubelnițe.

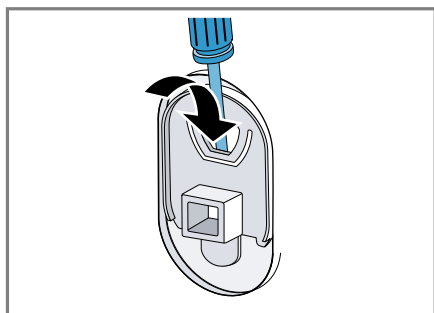

Păstrați capacul.

2. Montați cele 4 siguranțe pentru transport.

20.3 Repunerea în funcțiune a aparatului

- ▶ Pentru informații suplimentare, consultați secțiunile Instalarea și racordarea → *Pagina 10* și Pornirea

procesului de evacuare a apei reziduale → *Pagina 15*.

20.4 Predarea aparatului vechi

Datorită reciclării ecologice se pot folosi materii prime valoroase.

⚠ AVERTISMENT

Pericol de afectare a sănătății!

Copii se pot închide în mașină și astfel își pot pune viața în pericol.

- ▶ Nu este permisă instalarea aparatului în spatele unei uși care se poate închide, al unei uși glisante sau al unei uși cu o balama pe partea opusă aparatului, care împiedică deschiderea completă a aparatului.
- ▶ În cazul aparatelor scoase din uz, scoateți din priză ștecherul cablului de alimentare electrică, apoi tăiați cablul de alimentare electrică și distrugeți sistemul de blocare a ușii aparatului astfel încât ușa aparatului să nu mai poată fi blocată.

1. Scoateți ștecherul cablului de racordare la rețea din priză.
2. Separați cablul de alimentare.
3. Eliminați în mod ecologic aparatul. Informații despre modalitățile curente de eliminare ecologică a aparatelor pot fi obținute de la distribuitorii comerciali de specialitate, dar și de la primăria sau administrația locală.



Acest aparat este marcat corespunzător directivei europene 2012/19/UE în privința aparatelor electrice și electronice vechi (waste electrical and electronic equipment – WEEE).

¹ Numărul capacelor de acoperire variază în funcție de model.

Directiva prescrie cadrul pentru o preluare înapoi, valabilă în întreaga UE, și valorificarea aparatelor vechi.

21 Serviciul clienți

Piese de schimb originale, relevante pentru siguranță, conform Regulamentului corespunzător referitor la designul ecologic, se procură de la unitatea noastră de service abilitată, pentru o durată de minim 10 ani de la punerea în circulație în interiorul Spațiului Economic European.

În plus, de la unitatea noastră de service abilitată puteți achiziționa și alte piese de schimb originale, care sunt relevante pentru siguranță și care sunt disponibile pentru achiziționare timp de până la 15 ani de la punerea aparatului pe piață.

Pentru informații suplimentare, contactați unitatea noastră de service abilitată.

Observație: Reparațiile efectuate de personalul din cadrul unității de service abilitate în cadrul perioadei de garanție acordate de producător, în condițiile impuse de acesta, sunt gratuite.

Informații detaliate despre perioada și condițiile de garanție din țara dumneavoastră pot fi găsite, prin intermediul codului QR, pe documentul anexat referitor la contactele pentru service și condițiile de garanție, la distribuitorul local sau la unitatea noastră de service abilitată sau pe site-ul nostru web.

Datele de contact ale unității de service abilitate pot fi găsite, prin scanearea codului QR, pe documentul anexat referitor la contactele pentru servi-

ce și condițiile de garanție, precum și pe site-ul nostru web.

21.1 Număr de produs (E-Nr.), număr de fabricație (FD) și număr de ordine (Z-Nr.)

Dacă apeleți la serviciul pentru clienți, trebuie să menționați numărul de identificare a produsului (E-Nr.), numărul de fabricație (FD) și numărul de ordine (Z-Nr.), pe care le găsiți pe plăcuța de identificare a aparatului.

În funcție de model, plăcuța cu date tehnice se află:

- pe partea interioară a hubloului.
- sub deschiderea tamburului.
- pe partea interioară a clapetei de întreținere.
- pe partea posterioară a aparatului.

Pentru găsi rapid și ușor datele aparatului dvs. și numărul de telefon al serviciului pentru clienți le puteți nota undeva să le aveți la îndemână.

21.2 Garanția AQUA-STOP

Suplimentar la cerințele de garanție față de vânzătorul din contractul de cumpărare și suplimentar la garanția producătorului noi plătim despăgubiri în următoarele condiții.

- Dacă o pagubă de apă a fost produsă de o deficiență a sistemului nostru Aqua-Stop, atunci noi despăgubim daunele utilizatorilor particulari. Pentru a asigura siguranța apei aparatul trebuie să fie racordat la rețeaua de curent.
- Garanția de răspundere este valabilă pe toată durata de viață a aparatului.
- Premisă a dreptului de garanție este ca aparatul cu Aqua-Stop să fie instalat și racordat corespunzător instrucțiunii noastre; ea include și prelungirea Aqua-Stop (accesoriu

original) care trebuie să fie montată în mod profesional. Garanția acordată de noi nu se extinde și asupra defecțiunilor la conducte sau armături până la racordul sistemului AquaStop la robinetul de apă.

- Aparatele cu Aqua-Stop nu trebuie de regulă să fie supravegheate în

timpul funcționării și nici nu trebuie asigurate după aceea prin închiderea robinetului de apă. Numai în cazul unei absențe mai îndelungate din locuința dumneavoastră, de exemplu în cazul unui concediu de câteva săptămâni, robinetul de apă trebuie închis.

22 Valori de consum

Următoarele informații sunt prezentate conform directivei UE privind proiectarea ecologică. Valorile specificate pentru alte programe decât **Eco 40-60** sunt doar valori orientative și au fost emise în conformitate cu standardul EN60456 aflat în vigoare.

Funcția de dozare automată a fost dezactivată în acest scop.

Notă privind testul de comparație: Dezactivați funcția de dozare automată, cu excepția cazului în care această funcție face obiectul testării.

Program	Încărcare (kg)	Durata programului (h:min) ¹	Consum de energie (kWh/ciclu) ¹	Consum de apă (l/ciclu) ¹	Temperatură maximă (°C) 5 min ¹	Turație de centrifugare (rot/min) ¹	Umiditate reziduală (%) ¹
Eco 40-60 ²	9,0	3:37	0,940	68,0	39	1351	52,00
Eco 40-60 ²	4,5	2:50	0,380	40,0	27	1351	52,00
Eco 40-60 ²	2,5	2:31	0,190	30,0	23	1351	56,00
Cottons ☼ 20 °C	9,0	3:39	0,450	97,0	23	1400	56,00
Cottons ☼ 40 °C	9,0	3:39	1,230	97,0	43	1400	56,00
Cottons + Pre-wash ↓ 40 °C	9,0	4:22	1,330	102,0	43	1400	56,00
Cottons ☼ 60 °C	9,0	3:39	2,100	97,0	61	1400	56,00

¹ Valorile efective se pot abate de la valorile prezentate în funcție de unii factori de influență precum presiunea apei, duritatea și temperatura de intrare, temperatura ambianță, tipul, cantitatea și gradul de murdărie a rufelor, tipul de detergent utilizat, fluctuațiile de tensiune și funcțiile suplimentare selectate.

² Programul de testare conform directivei UE privind proiectarea ecologică și directiva UE privind etichetarea energetică, cu apă rece (15 °C).

Program	Încărcare (kg)	Durata programului (h:min) ¹	Consum de energie (kWh/ciclu) ¹	Consum de apă (l/ciclu) ¹	Temperatură maximă (°C) 5 min ¹	Turație de centrifugare (rot/min) ¹	Umiditate reziduală (%) ¹
Easy Care ☺ 40 °C	4,0	2:29	0,850	70,0	44	1200	35,00
Quick Mix ☼ 40 °C	4,0	1:00	0,670	51,0	41	1400	54,00
☾ Wool ☼ 30 °C	2,0	0:40	0,230	44,0	26	800	33,00

23 Date tehnice

Înălțime aparat	84,5 cm
Lățime aparat	59,8 cm
Adâncimea aparatului	59,0 cm
Adâncimea aparatului cu ușa închisă	63,2 cm
Adâncimea aparatului cu ușa deschisă	104,9 cm
Greutate	70,0 kg
Cantitate maximă de încărcare	9,0 kg
Tensiune din rețea	220-240 V, 50 Hz
⇒ Protecție minimă la instalare	10 A
Putere nominală	2300 W

Putere absorbită	<ul style="list-style-type: none"> ▪ Mod standby: 0,50 W ▪ Mod inactiv: 0,50 W ▪ Durata de timp până la setarea modului de standby în rețea (Wi-Fi): 5 min ▪ Mod standby în rețea (Wi-Fi): 2,00 W
Presiunea apei	<ul style="list-style-type: none"> ▪ Minimum: 100 kPa (1 bar) ▪ Maximum: 1000 kPa (10 bari)
Lungimea furtunului de alimentare cu apă	150 cm

¹ Valorile efective se pot abate de la valorile prezentate în funcție de unii factori de influență precum presiunea apei, duritatea și temperatura de intrare, temperatura ambiantă, tipul, cantitatea și gradul de murdărie a rufelor, tipul de detergent utilizat, fluctuațiile de tensiune și funcțiile suplimentare selectate.

Lungimea furtunului de evacuare a apei	150 cm
Lungime cablu de alimentare electrică	160 cm

Pentru informații suplimentare privind modelul dumneavoastră, accesați site-ul web <https://eprel.ec.europa.eu/qr/2439684>¹. Acest site web are o legătură la baza de date EPREL oficială a UE, pentru înregistrarea produselor.

23.1 Informații despre software-ul gratuit și Open Source

Acest produs conține componente de software care sunt licențiate de deținătorii drepturilor de autor ca software gratuit sau open source.

Informațiile corespunzătoare privind licența sunt stocate în aparatul electrocasnic. Accesul la informațiile corespunzătoare privind licența este disponibil și prin intermediul aplicației Home Connect: „Profil -> Mențiuni legale -> Informații privind licența”.²

Puteți descărca informațiile privind licența și de pe site-ul web al produsului de marcă. (Căutați pe site-ul web al produsului dumneavoastră modelul dumneavoastră de aparat și alte documente.) Alternativ, puteți solicita informațiile corespunzătoare de la osrequest@bshg.com sau de la BSH Hausgeräte GmbH, Carl-Wery-Str. 34, D-81739 München.

Codul sursă aferent este disponibil la cerere.

Vă rugăm să trimiteți solicitarea la osrequest@bshg.com sau BSH Hausgeräte GmbH, Carl-Wery-Str. 34, D-81739 München.

Subiect: „OSSREQUEST“

Costurile pentru procesarea solicitării se facturează. Această ofertă este valabilă timp de trei ani de la data achiziționării, respectiv cel puțin pentru perioada în care oferim asistență și piese de schimb pentru aparatul corespunzător.

¹ Este valabil numai pentru țările din Spațiul Economic European

² În funcție de dotările aparatului

24 Declarație de conformitate

Prin prezenta, BSH Hausgeräte GmbH declară că aparatul cu funcționalitate Home Connect este în conformitate cu cerințele de bază și cu celelalte dispoziții relevantele directivei 2014/53/EU.

O declarație de conformitate RED detaliată este disponibilă pe internet, pe site-ul web www.bosch-home.com, pe pagina de produs a aparatului, în secțiunea destinată documentelor suplimentare.



Bandă de 2,4 GHz (2400–2483,5 MHz): max. 100 mW

Bandă de 5 GHz (5150–5350 MHz + 5470–5725 MHz): max. 180 mW

	BE	BG	CZ	DK	DE	EE	IE	EL	ES
	FR	HR	IT	CY	LI	LV	LT	LU	HU
	MT	NL	AT	PL	PT	RO	SI	SK	FI
	SE	NO	CH	TR	IS	UK (NI)			

5 GHz WLAN (Wi-Fi): Numai pentru utilizare în spații interioare.

AL	BA	MD	ME	MK	RS	UK	UA
----	----	----	----	----	----	----	----

5 GHz WLAN (Wi-Fi): Numai pentru utilizare în spații interioare.



Vă mulțumim că ați achiziționat un aparat Bosch!

Înregistrați-vă acum noul dvs. aparat la MyBosch și profitați direct de:

- **Recomandări și sfaturi de specialitate pentru aparatul dvs**
- **Opțiuni de prelungire a garanției**
- **Reduceri pentru accesorii și piese de schimb**
- **Manual de utilizare digital și toate datele aparatului la îndemână**
- **Acces simplu la service pentru aparate electrocasnice de la Bosch**

Înregistrare gratuită și simplă – chiar și pe dispozitive mobile:

www.bosch-home.com/welcome



Aveți nevoie de ajutor? Îl veți găsi aici.

Consiliere de specialitate pentru aparatele dvs. Bosch, ajutor în caz de probleme sau o reparație executată de experții Bosch.

Aflați totul despre multiplele posibilități prin care vă poate sprijini Bosch:

www.bosch-home.com/service

Datele de contact sunt specificate în lista de service anexată.

BSH Hausgeräte GmbH

Carl-Wery-Straße 34

81739 München, GERMANY

www.bosch-home.com

A Bosch Company



9002042865 (060122)

ro