



BOSCH

Register your
new device on
MyBosch now and
get free benefits:
**[bosch-home.com/
welcome](https://bosch-home.com/welcome)**



VeggieLove

MUZ9VL1

[ro]

Instrucțiuni de utilizare

Feliator

A

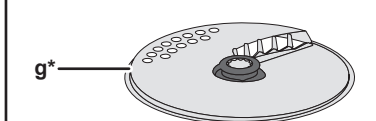
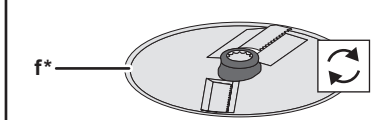
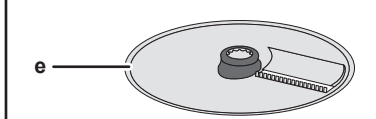
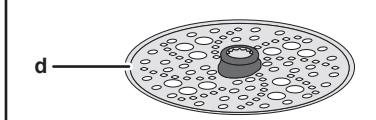
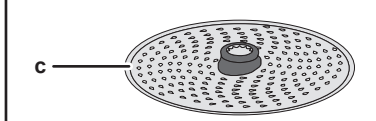
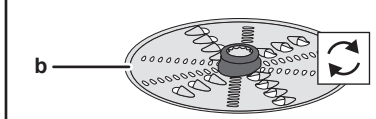
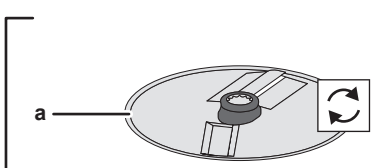
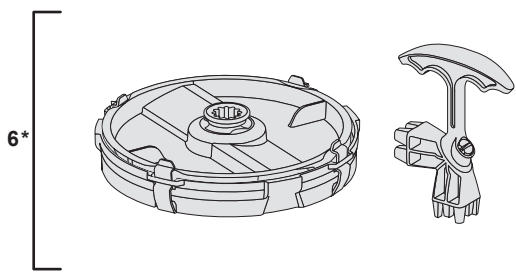
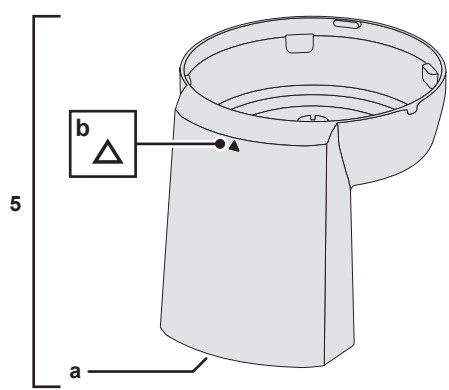
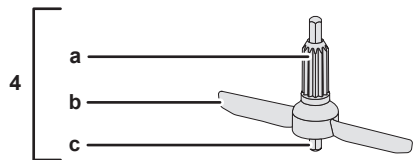
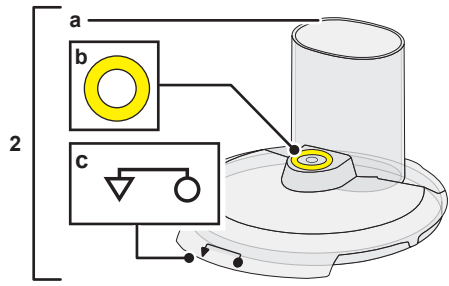
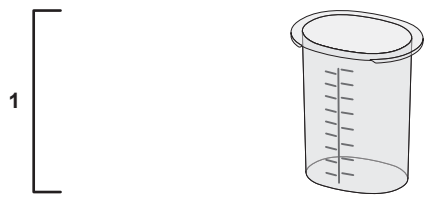

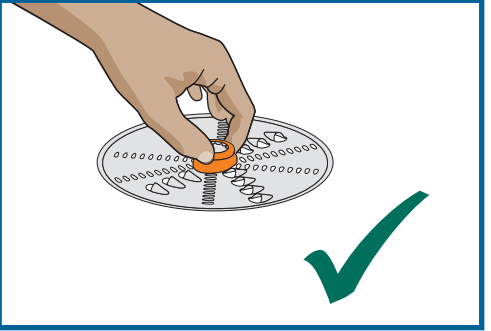
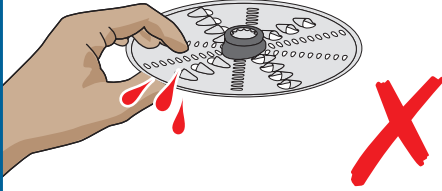

B

1

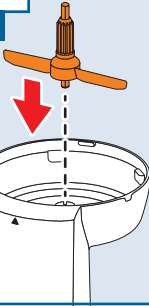

2

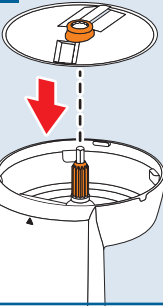

3

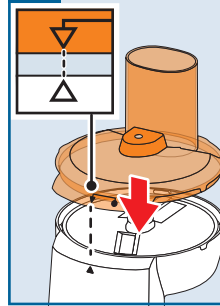

4

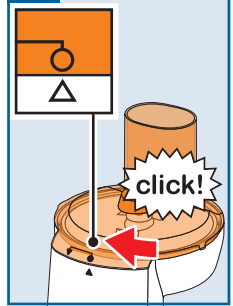

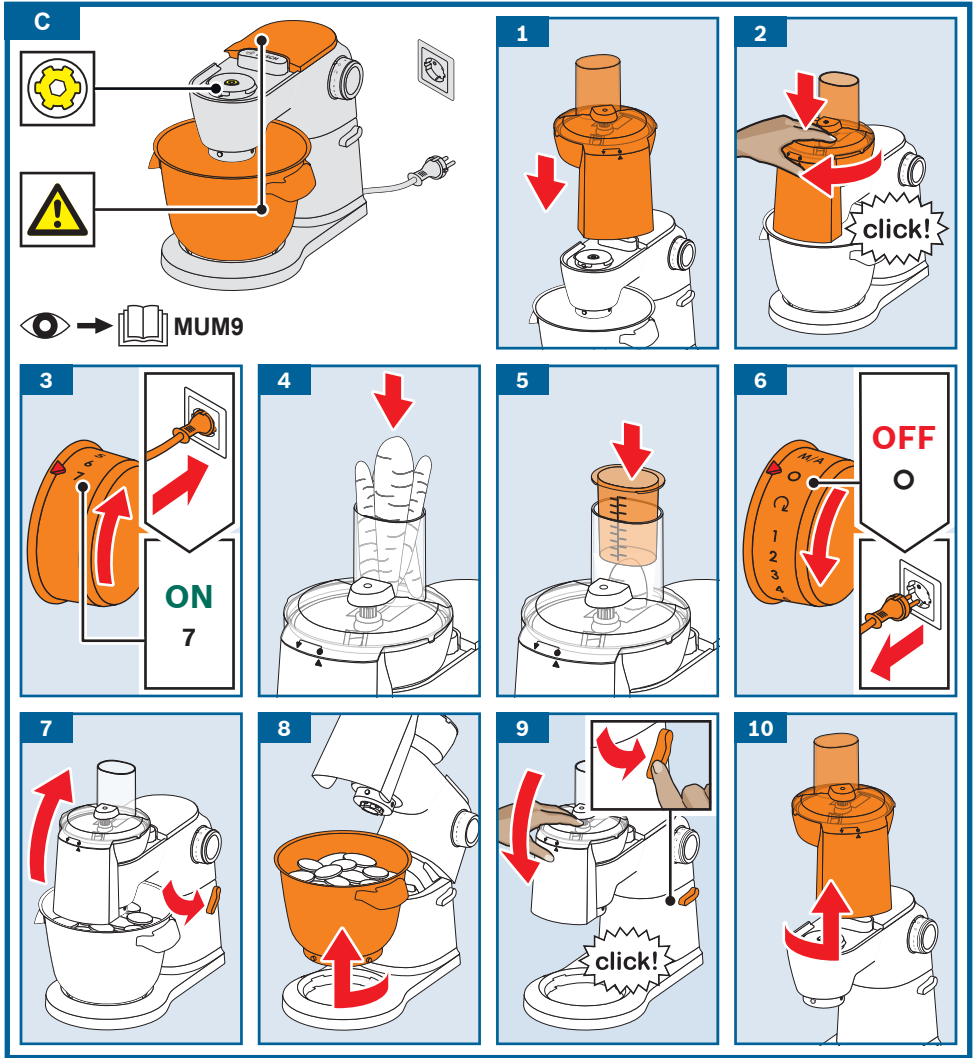

D

	✓	⚠️ X
	✓	✓
	✓	⚠️ X

Utilizarea conform destinației

Aceste accesorii sunt adecvate pentru robotul de bucătărie MUM9 (seria constructivă „OptiMUM”). Respectați instrucțiunile de utilizare pentru robotul de bucătărie.

Să nu utilizați niciodată aceste accesorii pentru alte aparate. Utilizați exclusiv piesele aferente aparatului.

Aceste accesorii sunt adecvate pentru răzuirea și tăierea alimentelor. Alimentele care urmează să fie prelucrate nu trebuie să aibă componente tari (de exemplu, oase).

Aceste accesorii nu trebuie utilizate la amestecarea altor materii sau substanțe.

Instrucțiuni de siguranță

Pericol de rănire!

- Să nu introduceți niciodată mâinile în canalul de alimentare. Utilizați exclusiv apăsătorul furnizat împreună cu aparatul!
- Să nu introduceți niciodată mâinile în cuțitele și muchiile ascuțite ale discurilor de mărunțire. Prindeți discurile numai de partea de plastic din mijloc.
- Utilizați accesoriiile numai în stare complet asamblată. Nu asamblați niciodată accesoriiile pe aparatul de bază. Utilizați accesoriiile numai în poziția de lucru prevăzută pentru acestea. Utilizați accesoriiile numai la sistemul de acționare galben, din față. Montați sau demontați accesoriiile numai când sistemul de acționare este oprit și ștecherul de rețea este scos din priză.

Atenție!

Atenție, să nu se găsească obiecte străine în canalul de alimentare sau în carcasă. Nu introduceți obiecte (de exemplu, cuțite, linguri) în canalul de alimentare sau în carcasă.



Important!

Curățați obligatoriu accesoriiile temeinic, după fiecare utilizare sau după o perioadă mai îndelungată de neutilizare. → „Curățarea și întreținerea” vezi pagina 8

Dintr-o privire

→ Figura A

Tăietor continuu

- 1 **Apăsător / pahar gradat**
- 2 **Capac**
 - a Canal de alimentare
 - b Marcajele colorate (galben)
 - c Marcaj 
- 3 **Discuri de mărunțire**
 - a Disc tăietor bilateral – gros / subțire
 - b Discul răzuitor bilateral – grosier / fin
 - c Disc de răzuit – finețe medie
 - d Disc pentru răzuit - grosier
 - e Discul pentru legume Asia
 - f Disc bilateral Profi Supercut – gros / subțire *
 - g Disc pentru cartofi pai *
- 4 **Suportul pentru discuri**
 - a Suport disc
 - b Aripă
 - c Ax de acționare
- 5 **Carcasă**
 - a Deschizătură de evacuare
 - b Marcaj 
- 6 **Accesoriu tăietor în cuburi (MUZ9CC1) ***
(instrucțiuni de utilizare separate)

* în funcție de model

Înainte de prima utilizare

Înainte de a putea utiliza noile accesorii, acestea trebuie dezambalate complet, curățate și verificate.

Atenție!

Nu utilizați niciodată un accesoriu deteriorat!

- Luați toate accesoriile din ambalaj și îndepărtați materialul de ambalare rămas.
- Verificați toate piesele cu privire la integralitate și eventuale defecte vizibile.

→ figura A







- Înainte de prima utilizare curățați și uscați temeinic toate piesele.
→ „Curățarea și întreținerea” vezi pagina 8

Marcajele colorate



Sistemele de acționare ale aparatului de bază au diferite culori (negru, galben și roșu). Aceste marcaje colorate se regăsesc și la accesorii. Utilizați aceste accesorii exclusiv la sistemul de acționare **galben, din față**.

Simboluri și marcaje

Simbol	Semnificație
	Respectați indicațiile din instrucțiunile de utilizare.
	Atenție! Ustensile rotative. Să nu introduceți mâinile în canalul de alimentare.
	Aplicați capacul () și rotiți-l până se fixează ()
	Marcaj pentru aplicarea capacului.

Discuri de mărunțire

Observații:

- Discuri bilaterale: partea dorită trebuie să fie orientată în sus, după montare.
- Discuri unilaterale: Partea cu cuțitul / cu proeminențe trebuie să fie orientată în sus, după montare.

Recomandări pentru viteză

7	Disc tăietor bilateral; disc răzuitor bilateral, disc pentru răzuit de finețe medie și grosier, discul pentru legume Asia, Disc bilateral Profi Supercut, disc pentru cartofi pai
M 	Nu se pretează pentru utilizarea cu discuri de mărunțire.

Disc tăietor bilateral – gros / subțire



Pentru tăierea fructelor și legumelor în felii groase (de exemplu, pentru cartofi gratinați sau cartofi prăjiți) sau în felii subțiri (de exemplu, pentru salata de castraveți sau chipsuri din legume).

Marcaje pe disc:

- 1 = partea groasă a discului
- 3 = partea subțire a discului

Observație: Discul tăietor bilateral nu este adecvat pentru tăierea brânzeturilor de consistență tare, pâinii, chiflelor și ciocolatei. Tăiați cartofii fierți numai după ce s-au răcit.

Disc răzuitor bilateral – grosier / fin



Pentru răzuirea legumelor, fructelor și brânzeturilor (de exemplu, cu partea grosieră se rad brânzeturile Gouda sau Edamer pentru pizza și cu partea fină se rade hrean ca bază pentru sosuri).

Marcaje pe disc:

- 2 = parte grosieră
- 4 = parte fină

Observație: Discul răzuitor bilateral nu este adecvat pentru răzuirea nucilor sau brânzeturilor de consistență tare (de exemplu, parmezan). Răzuțiți brânzeturile cu consistență moale pe partea grosieră.

Disc de răzuit – finețe medie



Pentru răzuirea cartofilor cruzi, brânzeturilor cu consistență tare (de exemplu, parmezan), ciocolată răcită și nuci.

Observație: Discul de răzuit nu este adecvat pentru răzuirea brânzeturilor cu consistență moale sau a brânzeturilor feliate.

Disc pentru răzuit – grosier



Pentru răzuirea cartofilor cruzi (de exemplu, pentru găluști, chiftele sau omletă cu cartofi).

Discul pentru legume Asia



Pentru tăierea fructelor și legumelor în fâșii fine (de exemplu, pentru legume la tigaie).

Disc bilateral Profi Supercut – gros / subțire *



Pentru tăierea fructelor și legumelor în felii groase sau subțiri. Este deosebit de adecvat pentru alimente foarte moi (de exemplu, roșii foarte coapte) și alimente foarte fibroase (de exemplu, ceapă verde sau țelină de pețiol).

Marcaje pe disc:

- 1 = partea groasă a discului
- 3 = partea subțire a discului

Indicație: discul bilateral nu este adecvat pentru tăierea brânzeturilor de consistență tare, pâinii, chiflelor și ciocolatei. Tăiați cartofii fierți numai după ce s-au răcit.

Disc pentru cartofi pai



Pentru tăierea cartofilor cruzi pentru a prepara cartofi prăjiți.



Pregătirea

⚠ Pericol de rănire

- Nu introduceți mâinile în cuțitele și muchiile ascuțite ale discurilor de mărunțire. Prindeți discurile de mărunțire numai de margine sau de partea din plastic!
- Montați sau demontați accesoriile numai când sistemul de acționare este oprit și ștecherul de rețea este scos din priză.
- Utilizați accesoriile numai în stare complet asamblată.
- Nu asamblați niciodată accesoriile pe aparatul de bază.
- Utilizați accesoriile numai în poziția de lucru prevăzută pentru acestea.

→ Succesiune de figuri

Important: Pregătiți aparatul de bază așa cum este descris în instrucțiunile de utilizare principale. Tăietorul continuu poate fi utilizat numai cu castronul montat corect (fără capac).

1. Introduceți suportul pentru discuri în carcasă. Ambele aripi trebuie să fie în jos.
2. Așezați discul de mărunțire dorit pe suportul pentru discuri. Atenție la partea care trebuie orientată în sus.
3. Așezați capacul ().
4. Rotiți capacul în sensul acelor de ceasornic până la limită ().

Utilizare

Pericol de rănire

Să nu introduceți niciodată mâinile în canalul de alimentare. Pentru împingere să utilizați exclusiv apăsătorul furnizat împreună cu aparatul.

Atenție!

- Evitați aglomerarea materialului în deschizătura de evacuare.
- Să nu exercitați o presiune mare cu apăsătorul.

→ Succesiunea de figuri

1. Aplicați tăietorul continuu pe sistemul de acționare galben așa cum este indicat.
2. Apăsătorul în jos și rotiți-l în sensul acelor de ceasornic până la limită.
3. Conectați ștecherul de rețea. Reglați comutatorul rotativ pe viteza recomandată.
4. Introduceți alimentele procesate, în canalul de alimentare.
5. Pentru împingere utilizați exclusiv apăsătorul furnizat împreună cu aparatul.
6. Dacă s-a încheiat prelucrarea sau dacă alimentele prelucrate din castron ajung aproape de deschizătura de evacuare, aduceți comutatorul rotativ în poziția . Așteptați oprirea sistemului de acționare. Scoateți ștecherul de rețea din priză.

7. Apăsătorul tasta de deblocare și ridicați brațul rotativ cu tăietorul continuu până la limită.
8. Rotiți castronul în sens contrar acelor de ceasornic, scoateți-l și goliți-l.
9. Apăsătorul tasta de deblocare și apăsați brațul rotativ în jos până la limită.
10. Rotiți tăietorul continuu în sensul invers acelor de ceasornic și scoateți-l.
 - Curățați toate piesele imediat după utilizare. → „Curățarea și întreținerea” vezi pagina 8

Observație: Pentru a obține rezultate uniforme ale tăierii prelucrați produsele subțiri în mănunchiuri.

Remediarea aglomerărilor sau înfundărilor:

- Opritiți aparatul, așteptați să se oprească sistemul de acționare și scoateți ștecherul de rețea din priză.
- Scoateți capacul tăietorului continuu și goliți canalul de alimentare.
- Pentru a îndepărta alimentele blocate sub discul de mărunțire, scoateți tăietorul continuu, discul și suportul pentru discuri și remediați înfundarea.

Curățarea și întreținerea

Accesoriile utilizate trebuie curățate temeinic după fiecare utilizare.

Pericol de rănire

Să nu introduceți niciodată mâinile în cuțitele și muchiile ascuțite ale discurilor de mărunțire. Prindeți discurile numai de partea de plastic din mijloc.

Atenție!

- Nu utilizați agenți de curățare cu conținut de alcool sau alcool etilic.
- Nu utilizați obiecte tăioase, ascuțite sau metalice.
- Nu utilizați lavete abrazive sau detergenți caustici.
- Nu forțați piesele din material plastic în mașina de spălat vase deoarece este posibilă deformarea lor remanentă!

Dezasamblarea tăietorului continuu

- Dezasamblați tăietorul continuu în ordine inversă, conform descrierii de la secțiunea „Pregătirea”. → „Pregătirea”
vezi pagina 7

În **figura D** se găsește o prezentare generală a modului în care trebuie curățate piesele individuale.

Observație: De exemplu, atunci când procesați morcovi, apar colorări ale pieselor din material plastic, care pot fi îndepărtate cu câteva picături de untdelemn.

Protecție împotriva suprasolicitării

Pentru a preveni survenirea unor defectțiuni mai mari la aparatul dvs., în cazul unei suprasolicitări a tăietorului continuu, axul sistemului de acționare al tăietorului continuu are un punct de rupere prestabilit.

În caz de suprasolicitare, axul sistemului de acționare se rupe în acest loc.

Piese de schimb cu punct de rupere prestabilit nu fac parte din obligațiile noastre de garanție. De la Serviciul clienți se poate furniza un nou suport pentru discuri (nr. comandă 10000314).

Sub rezerva modificărilor.



Thank you for buying a Bosch Home Appliance!

Register your new device on MyBosch now and profit directly from:

- **Expert tips & tricks for your appliance**
- **Warranty extension options**
- **Discounts for accessories & spare-parts**
- **Digital manual and all appliance data at hand**
- **Easy access to Bosch Home Appliances Service**

Free and easy registration – also on mobile phones:

www.bosch-home.com/welcome

BOSCH
HOME APPLIANCES
SERVICE

Looking for help? You 'll find it here.

Expert advice for your Bosch home appliances, need help with problems or a repair from Bosch experts.

Find out everything about the many ways Bosch can support you:

www.bosch-home.com/service

Contact data of all countries are listed in the attached service directory.

BSH Hausgeräte GmbH
Carl-Wery-Straße 34
81739 München, GERMANY
www.bosch-home.com

A Bosch Company



8001282663

(030216)