

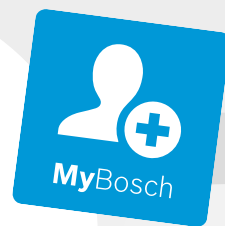

**Register** your  
new device on  
MyBosch now and  
get free benefits:  
[bosch-home.com/  
welcome](https://bosch-home.com/welcome)



# Sertar termic

**BI.7101...**

**BI.9101...**

**[ro]** Manual de utilizare și instrucțiuni de instalare





## Cuprins

<b>MANUAL DE UTILIZARE</b>	
1 Siguranța .....	2
2 Evitarea deteriorărilor .....	3
3 Protecția mediului și economisirea .....	3
4 Cunoașterea .....	4
5 Înainte de prima utilizare .....	5
6 Vesela .....	5
7 Utilizarea de bază .....	6
8 Preîncălzirea veselei .....	6
9 Preîncălzire cești .....	7
10 Menținerea caldă a preparatelor .....	7
11 Prepararea aluatului cu drojdie și a iaurtului .....	8
12 Prepararea la temperaturi reduse .....	8
13 Alte utilizări .....	9
14 Decongelarea .....	9
15 Procedați astfel .....	9
16 Home Connect .....	12
17 Curățare și îngrijire .....	13
18 Remediați defecțiunile .....	13
19 Evacuarea ca deșeu .....	15
20 Serviciul clienți .....	15
21 Informații despre software-ul gratuit și Open Source .....	16
22 Declarație de conformitate .....	16
23 INSTRUȚIUNI DE MONTARE .....	17
23.5 Montarea în siguranță .....	18

## 1 Siguranța

Respectați următoarele instrucțiuni de siguranță.

### 1.1 Instrucțiuni generale

- Citiți cu atenție acest manual.
- Păstrați instrucțiunile, precum și informațiile producătorului în vederea utilizării ulterioare sau înmânării acestora următorului proprietar.
- Nu este permisă punerea în funcțiune a aparatului dacă acesta a fost deteriorat în timpul transportului.

### 1.2 Utilizarea conform destinației

Utilizați acest aparat numai:

- pentru menținerea alimentelor calde și pentru încălzirea vaselor.
- pentru prepararea de alimente și băuturi.
- în locuința proprie și în încăperi închise din mediul casnic.
- până la o înălțime de până la 4000 m deasupra nivelului mării.

Nu folosiți aparatul:

- pe bărci sau în autovehicule.

### 1.3 Limitare a cercului de utilizatori

Acest aparat poate fi folosit de copii cu vârsta de peste 8 ani și de persoane cu capacități fizice, senzoriale sau mintale reduse sau fără experiență și/sau cunoștințe numai dacă sunt supravegheați sau au fost instruiți referitor la utilizarea în siguranță a aparatului și au înțeles pericolele care rezultă din aceasta.

Copiii nu trebuie lăsați să se joace cu aparatul. Curățarea și întreținerea realizată de către utilizator nu trebuie făcută de copii, în afară de cazul în care ei au vârsta de 15 ani și mai mari și sunt supravegheați.

Copiii mai mici de 8 ani trebuie ținuti la distanță de aparat și de cablul de alimentare electrică al acestuia.

### 1.4 Utilizarea în siguranță

#### AVERTISMENT – Pericol de incendiu!

Interiorul aparatului se înfierbântă puternic, materialele inflamabile se pot aprinde.

- ▶ Nu depozitați niciodată obiecte inflamabile sau recipiente din plastic în aparat.

**⚠️ AVERTISMENT – Pericol de arsuri!**

Accesoriile sau vaseul de înfierbântă puternic în timpul funcționării aparatului.

- ▶ Scoateți întotdeauna din aparat accesoriile sau vasele fierbinți cu ajutorul unei mânuși de bucătărie.

Interiorul aparatului se încălzește foarte puternic în timpul funcționării.

- ▶ Nu atingeți niciodată interiorul fierbinte al aparatului.
- ▶ Țineți copiii la distanță.

Partea superioară a panoului frontal se încălzește foarte puternic în timpul funcționării.

- ▶ Pentru a deschide aparatul, atingeți panoul frontal doar din lateral sau din partea inferioară.

Aparatul se încălzește în timpul funcționării.

- ▶ Înainte de curățare, lăsați aparatul să se răcească.

**⚠️ AVERTISMENT – Pericol de electrocutare!**

Reparațiile executate incorect sunt periculoase.

- ▶ Numai personalul de specialitate are permisiunea de a efectua lucrări de reparații la nivelul aparatului.
- ▶ La reparația aparatului trebuie utilizate numai piese de schimb originale.
- ▶ În cazul în care cablul de alimentare la rețeaua electrică sau cablul de racordare al acestui aparat se deteriorează, el trebuie înlocuit cu un cablu de alimentare la rețeaua electrică special, care poate fi achiziționat de la producător sau de la unitățile service abilitate ale acestuia.
- ▶ Dacă se deteriorează cablul de alimentare al acestui aparat, acesta trebuie înlocuit de către o persoană calificată și instruită.

O izolație deteriorată a cablului de alimentare electrică este periculoasă.

- ▶ Cablul de alimentare electrică nu trebuie să intre niciodată în contact cu surse de căldură sau cu componentele fierbinți ale aparatului.
  - ▶ Cablul de alimentare electrică nu trebuie să intre niciodată în contact cu vârfuri sau muchii ascuțite.
  - ▶ Nu este permisă îndoirea, strangularea sau modificarea cablului de alimentare electrică.
- Pătrunderea umidității în interiorul aparatului poate provoca electrocutarea.
- ▶ Nu utilizați pentru curățarea aparatului aparate de curățat cu jet sub presiune sau cu jet de abur.

Un aparat deteriorat sau un cablu de alimentare de la rețea deteriorat este periculos.

- ▶ Nu utilizați niciodată un aparat deteriorat.
  - ▶ Nu trageți niciodată de cablul de alimentare electrică pentru a deconecta aparatul de la rețeaua de alimentare electrică. Scoateți întotdeauna din priză ștecherul cablului de alimentare electrică.
  - ▶ Dacă aparatul sau cablul de alimentare electrică este deteriorat, scoateți imediat ștecherul din priză sau decuplați siguranța din cutia cu siguranțe.
  - ▶ Contactați unitatea de service abilitată.
- Pagina 15

**⚠️ AVERTISMENT – Pericol de asfixiere!**

Copiii se pot înfășura în ambalaj sau și-l pot trage pe cap, asfixiindu-se.

- ▶ Nu lăsați copii în apropierea ambalajului.
- ▶ Nu lăsați copii să se joace cu materialul de ambalaj.

Copii pot aspira sau înghiți piesele mici și se pot asfixia.

- ▶ Nu lăsați copii în apropierea pieselor mici.
- ▶ Nu lăsați copii să se joace cu piesele mici.

---

## 2 Evitarea deteriorărilor

**ATENȚIE**

Greutățile prea mari pot cauza deteriorarea aparatului.

- ▶ Cantitatea maximă de încărcare a aparatului este de 25 kg.

Umiditatea poate cauza deteriorarea aparatului.

- ▶ Nu utilizați aparatul pentru a depozita alimente și băuturi. Umezeala din alimente poate duce la deteriorare prin coroziune.

---

## 3 Protecția mediului și economisirea

**3.1 Predarea la deșeurile a ambalajului**

Ambalajele sunt ecologice și reciclabile.

- ▶ Eliminați componentele separat, în funcție de tipul acestora.

## 3.2 Economisirea energiei

Dacă respectați aceste instrucțiuni, aparatul dvs. va consuma mai puțină energie electrică.

Pentru a preîncălzi în mod eficient vasele, așezați uniform vasele în aparat.  
Prepararea alimentelor, de exemplu, prepararea la temperaturi scăzute, este mai eficientă energetic în sertarul termic decât în cuptor.

# 4 Cunoașterea

## 4.1 Panoul de comandă

Prin intermediul elementului de operare setați toate funcțiile aparatului dvs și primiți informații cu privire la stadiul de operare.



### Câmpuri tactile

Câmpurile tactile sunt suprafețe sensibile la atingere. Pentru a selecta o funcție, apăsați câmpul corespunzător.

Câmp tactil	Funcție
	Conectarea sau deconectarea aparatului
	Adăugare la favorite <sup>1</sup>
	Preîncălzire cești
	Preîncălzirea veselei
	Menținerea la cald a preparatelor
	Prepararea la temperaturi reduse
	Setarea temperaturii
30° - 80°	Selectarea temperaturii <sup>2</sup>
	Pornirea funcției de asociere Home Connect

### Observații

- Dacă atingeți un câmp tactil, aparatul execută funcția corespunzătoare.
- Câmpurile tactile pentru funcțiile care nu pot fi selectate momentan nu se aprind.
- Setările selectate momentan se aprind intens.
- Mențineți elementele de comandă întotdeauna uscate. Umiditatea afectează funcționarea.

### Indicatoarele

Indicatoarele de pe panoul de comandă prezintă starea de funcționare a aparatului.

Afișajul	Funcție
	Home Connect este disponibil.

Afișajul	Funcție
	Aparatul se conectează cu Home Connect.
	Aparatul este conectat cu Home Connect.
	Conexiunea cu Home Connect este perturbată.

Indicatorul de funcționare se află pe panoul frontal al aparatului.

Indicator de funcționare	Funcție
Oprit	Aparat OPRIT
Aprindere	Aparat PORNIT
Aprindere intermitentă	Indicator de încălzire
Aprindere intermitentă rapidă	Defecțiune

<sup>1</sup> Disponibil numai dacă aparatul este conectat la Home Connect.

<sup>2</sup> În funcție de modul de funcționare selectat.

## Temperatura propusă și intervalul de temperatură

În funcție de modul de funcționare selectat, aparatul afișează intervalul de temperatură posibil. Modul de funcționare selectat și temperatura propusă corespunzătoare se aprind colorat.

La conectare, se aprind colorat ultimul mod de funcționare selectat și temperatura.

Mod de funcționare	Temperatura propusă în °C	Intervalul de temperatură reglabil în °C
Preîncălzire cești ☐	50	40 - 60
Preîncălzirea veselei ☰	60	50 - 70
Menținerea la cald a preparatelor ☷	70	60 - 80
Prepararea la temperaturi reduse ☸	80	70 - 80
Interval de temperatură ⑆	50	30 - 80

### 4.2 Menținerea caldă pentru un interval de timp mai îndelungat

Aparatul dumneavoastră menține temperatura preparatului între 30 și 80 °C pentru un interval de timp mai îndelungat.

Puteți menține calde alimentele timp de până la 74 de ore, fără a conecta sau deconecta aparatul. Aveți în vedere faptul că alimentele perisabile nu trebuie lăsa-te pentru perioade mari de timp în aparat.

Dacă deschideți aparatul în acest interval de timp, aparatul încălzește în continuare, iar ventilatorul continuă să funcționeze.

### 4.3 Deconectare automată de siguranță

Pentru protecția dumneavoastră, aparatul este dotat cu un sistem de deconectare automată de siguranță. Fiecare proces de încălzire se deconectează după 24 de ore dacă în acest timp nu este efectuată nicio acțiune.

Toate indicatoarele sunt stinse. Când aparatul se deconectează este emis un semnal sonor. Aparatul rămâne deconectat și după o pană de curent.

Atunci când este setată funcția de menținere caldă pentru un interval de timp mai îndelungat, deconectarea automată de siguranță este dezactivată.

## 5 Înainte de prima utilizare

Pregătiți aparatul pentru utilizare.

### 5.1 Curățarea și încălzirea aparatului înainte de prima utilizare

**Observație:** La prima activare, aparatul este gata de funcționare după aproximativ 60 de secunde. Este emis un semnal sonor. Câmpurile tactile se aprind pe rând, de la stânga la dreapta.

**Cerință:** În interiorul aparatului nu trebuie să existe obiecte.

1. Apăsați pe panoul frontal al aparatului.
- ✓ Aparatul se deschide și poate fi tras în afară de pe partea laterală sau inferioară a panoului frontal, până la opritor.

2. Curățați aparatul cu o lavetă umedă și cu un agent de curățare neutru, de exemplu, cu detergent de vase și apă.

3. Apăsați pe ☐.

✓ Este emis un semnal sonor.

4. Apăsați pe ⑆.

5. Apăsați tasta de temperatură de 80 °C și închideți aparatul.

✓ Indicatorul de funcționare se aprinde intermitent în timp ce aparatul se încălzește.

6. Încălziți aparatul timp de o oră la o temperatură de 80 °C.

Emanarea de fum și de mirosuri neplăcute este un fenomen normal.

Ventilați bine încăperea în care este instalat aparatul.

## 6 Vesela

Respectați indicațiile privind umplerea aparatului. Cantitatea maximă cu care puteți încărca aparatul este de 25 kg. În funcție de înălțimea aparatului, puteți încălzi o cantitate diferită de vase de gătit.

### 6.1 Vesela pentru aparatele cu înălțimea de 29 cm

Cu un aparat care are o înălțime de 29 cm puteți preîncălzi, de exemplu, vase de servire pentru 12 persoane.

Veselă	Dimensiuni
12 farfurii de servire	ø 27 cm

Veselă	Dimensiuni
12 boluri de supă	ø 13 cm
1 castron	ø 24 cm
1 castron	ø 21 cm
1 castron	ø 17 cm
2 platouri de servire a preparatelor din carne	32x20 cm

## 6.2 Vesela pentru aparatele cu înălțimea de 14 cm

Cu un aparat care are o înălțime de 14 cm puteți preîncălzi, de exemplu, vase de servire pentru 6 persoane.

Vas	Dimensiuni
6 farfurii de servire	ø 27 cm

Vas	Dimensiuni
6 căni pentru supă	ø 13 cm
1 castron	ø 20 cm
1 castron	ø 18 cm
1 castron	ø 14 cm
1 platou pentru carne	32x20 cm

# 7 Utilizarea de bază

## 7.1 Deschiderea aparatului

### ⚠ AVERTISMENT – Pericol de arsuri!

Partea superioară a panoului frontal se încălzește foarte puternic în timpul funcționării.

- ▶ Pentru a deschide aparatul, atingeți panoul frontal doar din lateral sau din partea inferioară.
- ▶ Apăsați pe panoul frontal al aparatului.
- ✓ Aparatul se deschide și poate fi tras în afară de pe partea laterală sau inferioară a panoului frontal, până la opritor.

## 7.2 Închiderea aparatului

- ▶ Împingeți în interior aparatul, până când se fixează.

## 7.3 Pornirea aparatului

1. Apăsați pe .
- ✓ Este emis un semnal acustic.
2. Selectați un mod de funcționare.
- ✓ Temperatura propusă se aprinde colorat.
- ✓ Temperaturile disponibile se aprind.
3. Dacă este necesar, selectați o altă temperatură.
- ✓ Temperatura selectată se aprinde colorat.
4. Închideți aparatul.
- ✓ Indicatorul de funcționare se aprinde intermitent în timp ce aparatul se încălzește.
- ✓ Indicatorul de funcționare se aprinde, aparatul se încălzește și ventilatorul este în funcțiune.

## 7.4 Deconectarea aparatului

- ▶ Apăsați pe .
- ✓ Este emis un semnal acustic.









## 7.5 Setarea temperaturii

1. Apăsați pe .
- ✓ Temperatura propusă se aprinde intens.
- ✓ Temperaturile care pot fi setate se aprind în alb.
2. Selectați o temperatură.
- ✓ Temperatura selectată se aprinde colorat.



## 7.6 Ajustarea temperaturii propuse

1. Selectați modul de funcționare.
2. Mențineți apăsat simbolul pentru temperatura propusă până când este emis un semnal sonor.
- ✓ Temperatura propusă este modificată.

## 7.7 Setarea funcției de menținere caldă pentru un interval de timp mai îndelungat

1. Apăsați pe .
- ✓ Este emis un semnal sonor.
2. Apăsați pe .
- ✓ Temperatura propusă se aprinde colorat.
3. Setați temperatura dorită între 30 și 80 °C.
4. Apăsați simultan pe  și .
- ✓  se aprinde colorat. 30° se aprinde în alb.
5. Apăsați pe 30°.
- ✓ 30° se aprinde colorat.
6. Mențineți apăsat  până când este emis un semnal sonor.
- ✓  se aprinde în alb.
- ✓  și temperatura setată se aprind colorat. Luminozitatea display-ului este redusă.
7. Închideți aparatul.
- ✓ Indicatorul de funcționare se aprinde, aparatul se încălzește și ventilatorul este în funcțiune.
- ✓ Dacă deschideți aparatul în acest interval de timp, aparatul încălzește în continuare, iar ventilatorul continuă să funcționeze.

## 7.8 Încheierea funcției de menținere caldă pentru un interval de timp mai îndelungat

1. Apăsați pe .
- ✓ Aparatul nu mai încălzește.
2. Pentru a deconecta aparatul, apăsați din nou pe .
- ✓ Este emis un semnal sonor.

**Recomandare:** Dacă aparatul a fost conectat la Home Connect, puteți programă un temporizator de oprire în aplicația Home Connect.

# 8 Preîncălzirea veselei

În vesela preîncălzită, alimentele rămân calde un timp mai îndelungat.

## 8.1 Pornirea preîncălzirii veselei

1. Așezați vasul în aparat.
  - ▶ Pentru a garanta o bună circulație a aerului cald, asigurați-vă că fanțele de ventilație de la panoul din spate al aparatului nu sunt blocate cu vase înalte sau grămezi de farfurii.
  - ▶ Pentru a reduce timpul de încălzire, repartizați vesele pe întregul planșeu al aparatului.

Timpul de încălzire depinde de material, grosime, cantitate și de modul de repartizare a veselei. În cazul utilizării unei vesele cu meniu pentru 6 persoane, timpul de încălzire este de aproximativ 30 până la 40 de minute.
2. Apăsați pe .
  - ✓ Temperatura propusă se aprinde colorat.
  - ✓ Temperaturile disponibile se aprind.

3. Dacă este necesar, selectați o altă temperatură.
4. Închideți aparatul.
  - ✓ Indicatorul de funcționare se aprinde intermitent în timp ce aparatul se încălzește.
  - ✓ Indicatorul de funcționare se aprinde, aparatul se încălzește și ventilatorul este în funcțiune.

## 8.2 Încheierea preîncălzirii veselei

### **AVERTISMENT – Pericol de arsuri!**

Accesoriile sau vasele de fierbântă puternic în timpul funcționării aparatului.

- ▶ Scoateți întotdeauna din aparat accesoriile sau vasele fierbinți cu ajutorul unei mânuși de bucătărie.
1. Deschideți aparatul.
  2. Opriți aparatul.
  3. Scoateți vesele.

# 9 Preîncălzire cești

În ceștile preîncălzite, băuturile rămân calde un timp mai îndelungat.

## 9.1 Pornirea preîncălzirii ceștilor

### **AVERTISMENT – Pericol de arsuri!**

La temperaturi prea înalte există pericolul de arsuri.

- ▶ Pentru cești, setați întotdeauna temperaturi de sub 60 °C.
1. Așezați ceștile în aparat.
    - ▶ Pentru a reduce durata, repartizați ceștile pe întreaga bază a aparatului.

Durata depinde de material, grosime, cantitate și de modul de repartizare a ceștilor.
  2. Apăsați pe .
    - ✓ Temperatura propusă se aprinde colorat.
    - ✓ Temperaturile disponibile se aprind.

3. Dacă este necesar, selectați o altă temperatură.
4. Închideți aparatul.
  - ✓ Indicatorul de funcționare se aprinde intermitent în timp ce aparatul se încălzește.
  - ✓ Indicatorul de funcționare se aprinde, aparatul se încălzește și ventilatorul este în funcțiune.

## 9.2 Încheierea preîncălzirii ceștilor

### **AVERTISMENT – Pericol de arsuri!**

Accesoriile sau vasele de fierbântă puternic în timpul funcționării aparatului.

- ▶ Scoateți întotdeauna din aparat accesoriile sau vasele fierbinți cu ajutorul unei mânuși de bucătărie.
1. Deschideți aparatul.
  2. Opriți aparatul.
  3. Scoateți ceștile.

# 10 Menținerea caldă a preparatelor

Cu ajutorul acestui aparat, preparatele pot fi menținute calde pentru o anumită perioadă de timp.

Țineți cont de recomandările de setare.

→ "Recomandări de setare privind menținerea caldă a preparatelor", Pagina 9

## 10.1 Ponirea intervalului de menținere caldă a preparatelor

1. Pentru a evita revărsarea preparatelor, nu umpleți prea mult vasele.
2. Acoperiți preparatele cu folie din plastic termorezistentă, folie de aluminiu sau cu un capac termorezistent.
3. Așezați vasul în aparat.
4. Apăsați pe .
  - ✓ Temperatura propusă se aprinde intens.
  - ✓ Temperaturile disponibile se aprind.

5. Dacă este necesar, selectați o altă temperatură.
6. Închideți sertarul termic.
  - ✓ Indicatorul de funcționare se aprinde intermitent în timp ce aparatul se încălzește.
  - ✓ Indicatorul de funcționare se aprinde, aparatul se încălzește și ventilatorul este în funcțiune.

## 10.2 Încheierea intervalului menținere caldă a preparatelor

### **AVERTISMENT – Pericol de arsuri!**

Accesoriile sau vasele de fierbântă puternic în timpul funcționării aparatului.

- ▶ Scoateți întotdeauna din aparat accesoriile sau vasele fierbinți cu ajutorul unei mânuși de bucătărie.
1. Deschideți aparatul.
  2. Opriți aparatul.
  3. Scoateți vesele.

## 11 Prepararea aluatului cu drojdie și a iaurtului

Cu aparatul dumneavoastră, puteți prepara cu ușurință aluat cu drojdie sau iaurt.

Țineți cont de recomandările de setare.

→ "Recomandări de setare privind prepararea aluatului cu drojdie și a iaurtului", Pagina 10

### 11.1 Prepararea aluatului cu drojdie

1. Preparați aluatul cu drojdie.
2. Puneți aluatul cu drojdie într-un vas adecvat.
3. Așezați vasul în aparat.
4. Acoperiți vasul cu un șervet umed.
5. Încălziți aparatul conform specificațiilor de temperatură și de timp corespunzătoare.

### 11.2 Prepararea iaurtului

1. Pentru a obține un iaurt bine coagulat, înainte de a-l încălzi adăugați lapte praf degresat.  
Pentru fiecare litru de lapte utilizați una până la două linguri de lapte praf degresat.

2. Încălziți lapte pasteurizat pe plita încălzită la o temperatură de 90 °C, pentru a evita perturbarea culturilor de iaurt.  
În cazul laptelui procesat la o temperatură ultra-ridică, adică lapte UHT, nu este necesară încălzirea acestuia.  
Folosind lapte rece se prelungeste durata maturării.
3. Lăsați laptele să se răcească în baie de apă la o temperatură de 40 °C pentru a nu distruge culturile de iaurt.
4. Adăugați în lapte iaurtul natural cu culturile de iaurt menționate și amestecați.  
Pentru 100 ml de lapte, utilizați una până la două linguri de iaurt.
5. Pentru fermenții de iaurt, respectați instrucțiunile de pe pachet.
6. Utilizați borcane de iaurt cu capac filetat.
7. Dacă există, borcanele de iaurt spălate trebuie sterilizate în cuptorul cu aburi, la o temperatură de 100 °C și la o umiditate de 100%, timp de 20-25 de minute.
8. Umpleți borcanele de iaurt sterilizate cu amestecul de iaurt.
9. Închideți borcanele de iaurt cu un capac filetat.
10. Așezați borcanele de iaurt în aparat.
11. Introduceți iaurtul preparat în frigider.

## 12 Prepararea la temperaturi reduse

Prepararea la temperaturi scăzute este metoda ideală de preparare, astfel încât toate bucățile delicioase de carne să fie preparate în sânge sau pătrunse. Carnea rămâne deosebit de suculentă și are o consistență fragilă. Deoarece duratele de preparare sunt mult mai lungi în cazul preparării la temperaturi reduse, aveți o marjă mare la planificarea meniului. Carnea preparată la temperaturi reduse poate fi menținută caldă fără probleme.

Țineți cont de recomandările de setare.

→ "Recomandări de setare privind prepararea la temperaturi reduse", Pagina 10

### 12.1 Recomandări privind prepararea la temperaturi reduse

Aici vă sunt oferite recomandări pentru a obține rezultate optime în cazul preparării la temperaturi reduse.

- Utilizați numai carne proaspătă, nealterată. Îndepărtați cu grijă tendoanele și grăsimea de pe margini. În cazul preparării la temperaturi reduse, grăsimea conferă cărnii un gust propriu puternic.
- Nu trebuie să întoarceți nici măcar bucățile mai mari de carne.
- După prepararea la temperaturi reduse, carnea poate fi tăiată imediat. Nu este necesar un timp de așteptare.
- Datorită metodei de preparare speciale, carnea are întotdeauna o culoare deschisă la interior. Aceasta însă nu înseamnă că ea este crudă sau preparată insuficient.
- Carnea preparată la temperaturi reduse nu este la fel de fierbinte precum carnea prăjită în mod convențio-

nal. Serviți sosurile cât mai fierbinți. Pe parcursul ultimelor 20-30 de minute, introduceți și farfuriile în aparat.

- Dacă doriți să mențineți caldă carnea preparată la temperaturi reduse, selectați o temperatură de 60 °C. Bucățile mici de carne pot fi menținute calde până la 45 de minute, iar bucățile mari de carne pot fi menținute calde până la 2 ore.

### 12.2 Începerea preparării la temperaturi reduse

1. Utilizați numai vase adecvate din sticlă, porțelan sau ceramică cu capac, de exemplu, un platou din sticlă pentru friptură.
2. Dacă nu aveți la dispoziție capace pentru vase, utilizați folie alimentară termorezistentă pentru a acoperi vasul.
3. Așezați vasul pe baza aparatului.
4. Apăsați pe  pentru a preîncălzi vasul.
5. Închideți aparatul.
  - ✓ Indicatorul de funcționare se aprinde intermitent în timp ce aparatul se încălzește.
  - ✓ Indicatorul de funcționare se aprinde, aparatul se încălzește și ventilatorul este în funcțiune.
6. Încingeți puternic puțină grăsime într-o tigaie.
7. Rumeniți bine carnea.
8. Așezați carnea în vasul preîncălzit.
9. Acoperiți vasul cu un capac sau utilizați folie alimentară termorezistentă pentru a-l acoperi.
10. Așezați vasul cu carnea în aparat.



11. Apăsați pe ☐.

- ✓ Temperatura propusă se aprinde colorat.
- ✓ Temperaturile disponibile se aprind.

12. Dacă este necesar, selectați o altă temperatură.

13. Închideți aparatul.

- ✓ Indicatorul de funcționare se aprinde intermitent în timp ce aparatul se încălzește.
- ✓ Indicatorul de funcționare se aprinde, aparatul se încălzește și ventilatorul este în funcțiune.

## 12.3 Finalizarea preparării la temperaturi reduse

### ⚠ AVERTISMENT – Pericol de arsuri!

Accesoriile sau vaseul de înfierbântă puternic în timpul funcționării aparatului.

- ▶ Scoateți întotdeauna din aparat accesoriile sau vasele fierbinți cu ajutorul unei mănuși de bucătărie.

1. Deschideți aparatul.
2. Opriți aparatul.
3. Scoateți vesela.

## 13 Alte utilizări

Aparatul dumneavoastră oferă alte utilizări utile.

Țineți cont de recomandările de setare.

→ "Recomandări de setare pentru alte utilizări",  
Pagina 10

## 14 Decongelarea

Cu aparatul dumneavoastră puteți decongela produsele congelate într-un mod delicat și mai uniform decât în cuptorul cu microunde.

Țineți cont de recomandările de setare.

→ "Recomandări de setare pentru decongelare",  
Pagina 11

### 14.1 Decongelarea alimentelor

#### ⚠ AVERTISMENT – Pericol de afectare a sănătății!

La decongelarea alimentelor de origine animală este posibilă transmiterea de bacterii.

- ▶ La decongelarea alimentelor de origine animală, îndepărtați lichidul rezultat în urma decongelării.
- ▶ Asigurați-vă că lichidul rezultat în urma decongelării nu intră în contact cu alte alimente.

1. Scoateți alimentele din ambalaj înainte de decongelare.

2. Decongelați numai cantitatea care urmează să fie consumată în perioada imediat următoare.
3. La jumătatea duratei de decongelare, întoarceți carnea sau peștele.
4. Separați produsele congelate sub formă de bucăți, de exemplu, fructele de pădure sau bucățile de carne.

#### Observații

- Durata de decongelare depinde de dimensiunea, greutatea și forma produselor congelate. Congelați alimentele individual sau în pachete plate, pentru a reduce durata de decongelare.
- În anumite circumstanțe, alimentele decongelate nu mai sunt atât de rezistente și se alterează mai rapid decât alimentele proaspete. Procesează imediat alimentele decongelate și preparați-le complet.
- Peștele nu trebuie decongelat complet. În cazul peștelui, este suficient ca suprafața să fie destul de moale pentru a absorbi condimentele.

## 15 Procedați astfel

### 15.1 Recomandări de setare privind menținerea caldă a preparatelor

Țineți cont de aceste recomandări de setare atunci când doriți să mențineți preparatele calde. Pentru a evita uscarea preparatelor, respectați durata maximă specificată în prezentarea generală.

Aliment	Preîncălzirea veselei	Temperatura în °C	Durată de preparare în minute	Observații
Ouă fierte, omletă	da	50	maxim 60	Acoperiți alimentele
Pâine prăjită, chifle	da	60	maxim 60	
alimente sensibile, de exemplu, carnea preparată delicat	nu	60	maxim 60	Tăiați carnea numai cu puțin timp înainte de a o servi, acoperiți alimentele
Alimente	da	80	maxim 60	Acoperiți alimentele
Băuturi	da	70	maxim 60	Acoperiți băuturile

## 15.2 Recomandări de setare privind prepararea aluatului cu drojdie și a iaurtului

Țineți cont de aceste recomandări de setare.

Aliment	Temperatura în °C	Durată de preparare în minute	Observații
Aluat cu drojdie	40	45-60	castron, bol sau tavă de copt, acoperiți aluatul cu drojdie
Iaurt	40	420	Închideți cu capacele borcanele de iaurt

## 15.3 Recomandări de setare privind prepararea la temperaturi reduse

Următoarele setări au fost testate special pentru aparatul dumneavoastră.

Pentru prepararea la temperaturi reduse sunt adecvate toate bucățile fragede de carne de vită, porc, vițel, miel, vânat și pasăre. Duratele de rumenire și de preparare ulterioară se orientează după dimensiunea bucății de carne. Duratele de rumenire sunt valabile pentru introducerea în grăsimea fierbinte.

### Bucăți mici de carne

Aliment	Durată de rumenire pe zona de gătit	Durată de preparare ulterioară în sertarul termic	Temperatura în °C
Cubulețe sau fâșii	pe toate părțile, 1-2 minute	20-30 de minute	80
Șnițele, fripturi sau medali-oane de dimensiuni mici, cu o grosime de aproximativ 1-2 cm	pe fiecare parte, 1-2 minute	35-50 de minute	80

### Bucăți de carne de dimensiuni medii

Aliment	Durată de rumenire pe zona de gătit	Durată de preparare ulterioară în sertarul termic	Temperatura în °C
File, 400-800 g	pe toate părțile, 4-5 minute	75-120 de minute	80
spată de miel, aproximativ 450 g	pe fiecare parte, 2-3 minute	50-60 de minute	80
friptură din carne macră, 800-1000 g	pe toate părțile, 6-8 minute	120-180 de minute	80

### Bucăți mari de carne

Aliment	Durată de rumenire	Durată de preparare ulterioară în sertarul termic	Temperatura în °C
File, de la 800-2000 g	pe toate părțile, 6-8 minute	120-210 minute	80
Friptură de vită, 1-2 kg	pe toate părțile, 8-10 minute	180-210 minute	80

### Alte alimente

Aliment	Durată de rumenire	Durată de preparare ulterioară în sertarul termic	Temperatura în °C	Observații
Ragout	pe toate părțile, 6-8 minute	15 ore	80 80	în tavă cu capac
carne confiată		20 de ore	80	în tavă cu capac, de exemplu, confit de canard (specialitate din sud-vestul Franței)

## 15.4 Recomandări de setare pentru alte utilizări

Țineți cont de următoarele recomandări de setare.

**Încălzire**

Aliment	Temperatura în °C	Durată de preparare în minute	Observații
Ouă și preparate cu făină, de exemplu, clătite, wraps, taco	80	10-60	Acoperiți alimentele
Prăjituri, de exemplu, prăjituri presărate cu nucă, bri-oșe	80	30-45	Acoperiți alimentele

**Topire**

Aliment	Temperatura în °C	Durată de preparare în minute	Observații
Dizolvarea gelatinei	80	10-15	Înainte de topire, foile de gelatină trebuie înmuiate în apă și stoarse
Ciocolată de menaj, glazură de ciocolată	60	30-45	Rupeți ciocolata în bucăți
Unt	80	30-45	Tăiați untul în cubulețe

**Uscarea**

Aliment	Temperatura în °C	Durată de preparare în minute	Observații
Verdețuri proaspete	60	90	
Bezele	80	150-180	Diametru de 3-4 cm
Rondele de măr	70	420-480	Tăiați merele în felii subțiri sau rondele

**Aromatizarea uleiului**

Aliment	Temperatura în °C	Durată de preparare în minute	Observații
Ulei aromatizat	80	90-120	de exemplu, ulei de măsline cu lămâie, rozmarin, chilli

**Încălzirea șervetelor din bumbac**

Fețe de masă	Temperatura în °C	Durată de preparare în minute	Observații
Șervete din bumbac fierbinți	80	60	Înainte de a le încălzi, umeziți șervetele din bumbac și rulați-le. Puneți șervetele din bumbac pe o farfurie sau într-un recipient de preparare. Așezați farfuria sau recipientul de preparare în sertarul termic.

**15.5 Recomandări de setare pentru decongelare**

Țineți cont de aceste recomandări de setare atunci când decongețați alimentele.

Aliment	Temperatura în °C	Durată de preparare în minute
produse congelate delicate, de exemplu, unt, brânzeturi, fructe de pădure	40	45-60
pâine, chifle, baghete, prăjituri	60	15-30
carne, pește	60	30-60

## 16 Home Connect

Acest aparat poate fi conectat la rețeaua de internet. Conectați aparatul dvs la un terminal mobil pentru a putea opera funcțiile prin intermediul unei Home Connect aplicații, pentru a adapta setările de bază sau pentru a supraveghea starea actuală de operare. Serviciile Home Connect nu sunt disponibile în toate țările. Accesibilitatea funcției Home Connect depinde de accesibilitatea serviciilor Home Connect în țara dumneavoastră. Mai multe informații pe această temă se găsesc pe: [www.home-connect.com](http://www.home-connect.com). Aplicația Home Connect vă ghidează prin întregul proces de autentificare. Pentru a realiza setările, urmați etapele indicate în cadrul aplicației Home Connect.

**Recomandare:** Respectați, de asemenea, și indicațiile din aplicația Home Connect.

### Observații

- Respectați indicațiile privind siguranța din aceste instrucțiuni de utilizare și asigurați-vă că acestea sunt respectate și atunci când utilizați aparatul prin intermediul aplicației Home Connect în timp ce nu vă aflați acasă.  
→ "Siguranța", Pagina 2
- Comenzile efectuate direct de la aparat au întotdeauna prioritate. În acest timp, nu este posibilă operarea prin intermediul aplicației Home Connect.
- În modul de funcționare standby conectat la rețea, aparatul dumneavoastră necesită maximum 2 W.

### 16.1 Instalarea aplicației Home Connect

1. Instalați aplicația Home Connect pe dispozitivul dumneavoastră mobil.
2. Porniți aplicația Home Connect și configurați accesul pentru Home Connect.  
Aplicația Home Connect vă ghidează prin întregul proces de autentificare.

### 16.2 Configurarea Home Connect

#### Cerințe





- Aparatul este deja conectat la rețeaua de alimentare cu energie electrică și este pornit.
  - Trebuie să dețineți un dispozitiv mobil dotat cu versiunea actuală a sistemului de operare iOS sau Android, de exemplu, un smartphone.
  - La locul instalării, aparatul recepționează rețeaua locală WLAN (Wi-Fi).
  - Dispozitivul mobil și aparatul se află în raza de acoperire a semnalului WLAN de la rețeaua locală.
1. Scanați următorul cod Q.



Scanând codul QR puteți instala aplicația Home Connect și conecta aparatul.

2. Urmăriți instrucțiunile din cadrul aplicației Home Connect.

### 16.3 Resetarea setărilor WLAN și deconectarea funcției WLAN

1. Mențineți apăsat  până când este emis un semnal sonor.
  - ✓  se aprinde intermitent o dată în alb.
2. Mențineți din nou apăsat  până când este emis un semnal sonor.
  - ✓  se aprinde timp de 2 secunde.

### 16.4 Actualizarea software-ului

Funcția de actualizare a software-ului permite actualizarea software-ului aparatului dumneavoastră, de exemplu, pentru optimizarea, remedierea erorilor, actualizările relevante pentru siguranță, precum și pentru funcțiile și serviciile suplimentare.

Condițiile necesare sunt să fiți utilizator înregistrat în Home Connect, să aveți aplicația instalată pe dispozitivul dumneavoastră mobil și să fiți conectat la serverul Home Connect.

Imediat ce o actualizare a software-ului este disponibilă, aplicația Home Connect vă informează în această privință și puteți începe actualizarea software-ului prin intermediul aplicației. După efectuarea cu succes a descărcării, puteți începe instalarea prin aplicația Home Connect, dacă vă aflați în rețeaua dumneavoastră locală WLAN (WiFi). Instalarea cu succes este semnalată prin intermediul aplicației Home Connect.

#### Observații

- Actualizarea software-ului constă din două etape.
  - Prima etapă constă în descărcare.
  - A doua etapă constă în instalarea pe aparat.
- Aparatul poate fi utilizat inclusiv în timpul descărcării. În funcție de setările individuale, în cadrul aplicației poate fi descărcată inclusiv automat o actualizare a software-ului.
- Instalarea durează câteva minute. În timpul instalării aparatul nu poate fi utilizat.
- În cazul unei actualizări de siguranță, este recomandat să efectuați instalarea cât mai curând posibil.

### 16.5 Telediagnoza

Dacă aparatul dumneavoastră este conectat la serverul Home Connect, unitatea service abilitată poate fi accesată pe aparatul dumneavoastră prin intermediul telediagnozei, dacă contactați unitatea service abilitată cu solicitarea respectivă, iar telediagnoza este disponibilă în țara în care utilizați aparatul.

**Recomandare:** Pentru informații și indicații suplimentare privind disponibilitatea serviciului de telediagnoză în țara dumneavoastră, accesați pagina locală de internet: [www.home-connect.com](http://www.home-connect.com), prin intermediul funcției Serviciu/Asistență și suport.

### 16.6 Protecția datelor

Respectați indicațiile referitoare la protecția datelor.

La prima conectare a aparatului dumneavoastră la rețeaua locală de internet, aparatul transmite următoarele categorii de date către serverul Home Connect (prima înregistrare):

- Identificarea unică a aparatului (constând din codurile aparatului și adresa MAC a modulului de comunicație Wi-Fi încorporat).
- Certificatul de securitate al modulului de comunicație Wi-Fi (pentru securizarea conexiunii din punct de vedere al tehnicii informaționale).
- Versiunea actuală a software-ului și hardware-ului aparatului dumneavoastră electrocasnic.

- Stadiul unei eventuale reveniri anterioare la setările din fabrică.

Această primă înregistrare pregătește utilizarea funcționalităților Home Connect și este necesară doar în momentul în care doriți să folosiți pentru prima dată funcționalitățile Home Connect.

**Observație:** Rețineți că funcționalitățile Home Connect pot fi utilizate doar în cazul conexiunii cu aplicația Home Connect. Informațiile referitoare la protecția datelor pot fi consultate în aplicația Home Connect.

## 17 Curățare și îngrijire

Pentru a asigura funcționarea optimă a aparatului pentru o perioadă îndelungată de timp, curățați-l și îngrijiți-l cu atenție.

### 17.1 Produsele de curățare

Produsele de curățare corespunzătoare pot fi achiziționate de la unitățile de service sau din magazinul online.

#### ATENȚIE

Agenții de curățare neadecvați pot deteriora suprafața aparatului.

- ▶ Nu folosiți mijloace de curățare ascuțite sau abrazive.
- ▶ Nu folosiți agenți de curățare cu conținut mare de alcool.
- ▶ Nu folosiți niciodată bureți din sârmă sau bureți de vase duri.
- ▶ Utilizați soluții de curățare pentru sticlă, raclete pentru sticlă sau produse de îngrijire pentru inox numai dacă acestea sunt recomandate în cadrul instrucțiunilor de curățare ale anumitor componente.
- ▶ Spălați bine lavetele noi înainte de utilizare.

### 17.2 Curățarea aparatului

#### ⚠ AVERTISMENT – Pericol de electrocutare!

Pătrunderea umidității în interiorul aparatului poate provoca electrocutarea.

- ▶ Nu utilizați pentru curățarea aparatului aparate de curățat cu jet sub presiune sau cu jet de abur.

#### ⚠ AVERTISMENT – Pericol de arsuri!

Aparatul se încălzește în timpul funcționării.

- ▶ Înainte de curățare, lăsați aparatul să se răcească.

**Cerință:** Aparatul este deconectat.

1. Curățați aparatul cu o lavetă umedă și cu un agent de curățare neutru, de exemplu, cu detergent de vase și apă.
2. Ștergeți ulterior cu o lavetă moale.

### 17.3 Curățarea suprafețelor din inox

1. Îndepărtați imediat petele de calcar, grăsime, amidon și albuș de ou.  
Sub astfel de depuneri se poate forma coroziune.
2. Pentru curățare, utilizați apă caldă și detergent de vase.
3. Ștergeți ulterior cu o lavetă moale.

### 17.4 Curățarea panoului frontal din sticlă

- ▶ Curățați panoul frontal din sticlă cu un produs de curățat sticla și cu o lavetă moale.
  - ▶ Nu folosiți bureți abrazivi sau raclete pentru sticlă.

### 17.5 Curățarea plăcii din sticlă

1. Curățați placa din sticlă cu un produs de curățat sticla și cu o lavetă moale.
  - ▶ Nu folosiți bureți abrazivi sau raclete pentru sticlă.
2. Ștergeți ulterior cu o lavetă moale.

### 17.6 Curățarea panoului de comandă

1. Curățați panoul de comandă utilizând o lavetă umedă și un agent de curățare neutru, de exemplu, o soluție de detergent de vase și apă.
  - ▶ Nu utilizați bureți abrazivi sau raclete pentru sticlă.
2. Ștergeți ulterior cu o lavetă moale.

## 18 Remediați defecțiunile

Defecțiunile minore pot fi remediate chiar de dumneavoastră. Înainte de a contacta unitatea de service, consultați informațiile privind remedierea defecțiunilor. Astfel evitați cheltuielile inutile.

#### ⚠ AVERTISMENT – Pericol de rănire!

Reparațiile executate incorect sunt periculoase.

- ▶ Numai personalul de specialitate are dreptul de a executa reparații ale aparatului.
- ▶ Dacă aparatul este defect, înștiințați unitatea de service abilitată.  
→ "Serviciul clienți", Pagina 15

**⚠ AVERTISMENT – Pericol de electrocutare!**

Reparațiile executate incorect sunt periculoase.



- ▶ Numai personalul de specialitate are permisiunea de a efectua lucrări de reparații la nivelul aparatului.
- ▶ La reparația aparatului trebuie utilizate numai piese de schimb originale.
- ▶ În cazul în care cablul de alimentare la rețeaua electrică sau cablul de racordare al acestui aparat se deteriorează, el trebuie înlocuit cu un cablu de alimentare la rețeaua electrică special, care poate fi achiziționat de la producător sau de la unitățile service abilitate ale acestuia.
- ▶ Dacă se deteriorează cablul de alimentare al acestui aparat, acesta trebuie înlocuit de către o persoană calificată și instruită.





**18.1 Afișajul defecțiunilor**

În cazul unei defecțiuni, indicatorul de funcționare se aprinde intermitent rapid. Este emis un semnal acustic. Când deschideți ușa aparatului, simbolurile de pe panoul de comandă se aprind în funcție de cauză.

Pentru a opri semnalul acustic, atingeți oricare dintre câmpurile tactile. Dacă ulterior atingeți , afișajul se stinge.

**18.2 Erori de funcționare**

Defecțiune	Cauzele și remedierea defectelor
Aparatul nu funcționează.	<p>Siguranța din panoul de siguranțe s-a declanșat.</p> <ul style="list-style-type: none"> <li>▶ Verificați siguranța din panoul de siguranțe.</li> </ul> <p>Alimentarea cu curent electric a fost întreruptă.</p> <ul style="list-style-type: none"> <li>▶ Verificați funcționarea iluminării interiorului și altor aparate din încăperea.</li> </ul> <p><b>1.</b> Deschideți aparatul. După o pană de curent, câmpurile tactile se aprind pe rând, de la stânga la dreapta. După aproximativ 30 de secunde, afișajul se stinge, iar aparatul este pregătit pentru funcționare.</p> <p><b>2.</b> Porniți modul de funcționare dorit.</p>
Aparatul este conectat. Indicatorul de funcționare nu se aprinde.	<p>Indicatorul de funcționare este defect.</p> <ul style="list-style-type: none"> <li>▶ Contactați . → "Serviciul clienți", Pagina 15</li> </ul>
Indicatorul de funcționare se aprinde intermitent.	<p>Aparatul se încălzește.</p> <ul style="list-style-type: none"> <li>▶ Așteptați până când încălzirea s-a încheiat.</li> </ul>
Vasul de gătit sau alimentele rămân reci.	<p>Alimentarea cu curent electric a fost întreruptă.</p> <ul style="list-style-type: none"> <li>▶ Verificați funcționarea iluminării interiorului și altor aparate din încăperea.</li> </ul> <p>Aparatul este deconectat.</p> <ul style="list-style-type: none"> <li>▶ Porniți aparatul.</li> </ul> <p>Aparatul nu este închis complet.</p> <ul style="list-style-type: none"> <li>▶ Închideți aparatul.</li> </ul> <p>Vasul acoperă fantele de ventilație, iar aparatul activează funcția de protecție la supraîncălzire.</p> <ol style="list-style-type: none"> <li><b>1.</b> Așteptați până când aparatul s-a răcit.</li> <li><b>2.</b> Asigurați-vă că fantele de ventilație de la panoul din spate al aparatului nu sunt acoperite.</li> <li><b>3.</b> Deconectați aparatul prin intermediul comutatorului principal, iar apoi reconectați-l.</li> <li><b>4.</b> Selectați modul de funcționare și temperatura dorite.</li> </ol> <ul style="list-style-type: none"> <li>▶ Dacă problema persistă, adresați-vă unității de service abilitate. → "Serviciul clienți", Pagina 15</li> </ul>
Vasul sau alimentele nu sunt suficient de calde.	<p>Alimentarea cu curent electric a fost întreruptă.</p> <ul style="list-style-type: none"> <li>▶ Verificați funcționarea iluminării interiorului și altor aparate din încăperea.</li> </ul> <p>Vasul sau alimentele nu au fost încălzite suficient.</p> <ul style="list-style-type: none"> <li>▶ Încălziți vasul sau alimentele pentru o perioadă mai lungă de timp.</li> </ul> <p>Aparatul nu este închis complet.</p> <ul style="list-style-type: none"> <li>▶ Închideți aparatul.</li> </ul>
Aparatul se deconectează.  și  se aprind.	<p>Aparatul este supraîncălzit.</p> <ol style="list-style-type: none"> <li><b>1.</b> Așteptați până când aparatul s-a răcit.</li> <li><b>2.</b> Asigurați-vă că fantele de ventilație de la panoul din spate al aparatului nu sunt acoperite.</li> <li><b>3.</b> Verificați dacă cuptorul montat deasupra nu se află în timpul procesului de piroliză.</li> </ol>





Defecțiune	Cauzele și remedierea defectelor
Aparatul se deconectează. Este emis un semnal acustic.  și  se aprind intermitent rapid.	Defecțiune a sistemului electronic <ol style="list-style-type: none"> <li>1. Decuplați aparatul de la rețea.</li> <li>2. Așteptați aproximativ 30 de secunde.</li> <li>3. Reconectați aparatul.</li> </ol> <p>► Dacă problema persistă, adresați-vă unității de service abilitate. → "Serviciul clienți", Pagina 15</p>
Aparatul se deconectează. Este emis un semnal acustic.  și  se aprind intermitent rapid.	Defecțiune a sistemului electronic <ol style="list-style-type: none"> <li>1. Decuplați aparatul de la rețea.</li> <li>2. Așteptați aproximativ 30 de secunde.</li> <li>3. Reconectați aparatul.</li> </ol> <p>► Dacă problema persistă, adresați-vă unității de service abilitate. → "Serviciul clienți", Pagina 15</p>
Aparatul se deconectează. Toate indicatoarele sunt stinse.	Deconectare automată de siguranță a deconectat aparatul. <p>► Reconectați aparatul.</p>
Indicatoarele se aprind. Aparatul nu încălzește.	Modul Demo este activat. <p>► Dezactivați modul Demo. → Pagina 15</p>
Indicatorul Home Connect se aprinde intermitent și colorat.	Defecțiune rețea <ol style="list-style-type: none"> <li>1. Verificați conectarea la rețeaua de domiciliu, de exemplu, cu ajutorul unui telefon mobil în apropierea aparatului.</li> <li>2. Porniți routerul din nou.</li> </ol> <p>► Dacă problema persistă, adresați-vă unității de service abilitate. → "Serviciul clienți", Pagina 15</p>
Panoul frontal nu este îndreptat.	Panoul frontal nu a fost îndreptat la montaj. <p>► Reglați panoul frontal. → Pagina 20</p>

### 18.3 Modul Demo

Dacă este activat modul Demo, indicatoarele se aprind, însă aparatul nu încălzește.

#### Dezactivarea modului Demo

1. Decuplați pentru scurt timp aparatul de la rețeaua electrică.
  - Scoateți ștercherul din priză sau decuplați siguranța sau deconectați comutatorul de protecție de la tabloul de siguranțe.

2. Apoi dezactivați modul Demo în decursul următoarelor 3 minute.
  - Mențineți apăsat simultan  și  până când  și 30° se aprind colorat.
  - Apăsați pe 30° până când 30° se aprinde în alb.
3. Pentru a salva setările, mențineți apăsat  până când sunt șterse toate setările.

## 19 Evacuarea ca deșeu

### 19.1 Predarea aparatului vechi

Datorită reciclării ecologice se pot refolosi materii prime valoroase.

1. Scoateți ștecherul cablului de racordare la rețea din priză.
2. Separați cablul de alimentare.
3. Eliminați în mod ecologic aparatul.  
Informații despre modalitățile curente de eliminare ecologică a aparatelor pot fi obținute de la distribuitorii comerciali de specialitate, dar și de la primăria sau administrația locală.



Acest aparat este marcat corespunzător directivei europene 2012/19/UE în privința aparatelor electrice și electronice vechi (waste electrical and electronic equipment – WEEE).

Directiva prescrie cadrul pentru o preluare înapoi, valabilă în întreaga UE, și valorificarea aparatelor vechi.

## 20 Serviciul clienți

Piese de schimb originale, relevante pentru siguranță, conform Regulamentului corespunzător referitor la designul ecologic se procură de la unitatea noastră de service abilitată, pentru o durată de minim 10 ani de la punerea în circulație în interiorul Spațiului Economic European.

**Observație:** Reparațiile efectuate de personalul din cadrul unității de service abilitate în cadrul perioadei de garanție acordate de producător, în condițiile impuse de acesta, sunt gratuite.

Informații detaliate despre perioada și condițiile de garanție din țara dumneavoastră pot fi găsite, prin intermediul codului QR, pe documentul anexat referitor la contactele pentru service și condițiile de garanție, la distribuitorul local sau la unitatea noastră de service abilitată sau pe site-ul nostru web.

Dacă apelați la Serviciul pentru clienți, trebuie să menționați numărul de identificare a produsului (E-Nr.), numărul de fabricație (FD) și numărul de ordine (Z-Nr.) al aparatului dvs.

Datele de contact ale unității de service abilitate pot fi găsite, prin scanarea codului QR, pe documentul anexat referitor la contactele pentru service și condițiile de garanție, precum și pe site-ul nostru web.

Informațiile conform directivei (EU) 2023/826 sunt disponibile online la [www.bosch-home.com](http://www.bosch-home.com) pe pagina de

produs și pe pagina de service a aparatului dumneavoastră, în secțiunea rezervată instrucțiunilor de utilizare și documentelor suplimentare.

## 20.1 Număr de produs (E-Nr.), număr de fabricație (FD) și număr de ordine (Z-Nr.)

Numărul produsului (E-Nr.), numărul de fabricație (FD) și numărul de ordine (Z-Nr.) se găsesc pe plăcuța de tip a aparatului.

Plăcuța cu date tehnice pe care se regăsesc aceste numere este vizibilă atunci când deschideți sertarul.

Pentru găsi rapid și ușor datele aparatului dvs. și numărul de telefon al serviciului pentru clienți le puteți nota undeva să le aveți la îndemână.

## 21 Informații despre software-ul gratuit și Open Source

Acest produs conține componente de software, care sunt licențiate de deținătorii drepturilor de autor ca software gratuit sau Open Source.

Informațiile corespunzătoare privind licența sunt stocate în aparatul electrocasnic. Accesul la informațiile corespunzătoare privind licența este disponibil și prin intermediul aplicației Home Connect: „Profil -> Mențiuni legale -> Informații privind licența”.<sup>1</sup> Puteți descărca informațiile privind licența de pe site-ul web al produsului de marcă. (Căutați pe site-ul web al produsului dumneavoastră modelul dumneavoastră de aparat și alte documente.) Alternativ, puteți solicita informațiile corespunzătoare de la

ossrequest@bshg.com sau de la BSH Hausgeräte GmbH, Carl-Wery-Str. 34, D-81739 München.

Codul sursă este disponibil la solicitare.

Vă rugăm să trimiteți solicitarea la ossrequest@bshg.com sau BSH Hausgeräte GmbH, Carl-Wery-Str. 34, D-81739 München.

Subiect: „OSSREQUEST”

Costurile pentru procesarea solicitării se facturează.

Această ofertă este valabilă timp de trei ani de la data achiziționării, respectiv cel puțin pentru perioada în care oferim asistență și piese de schimb pentru aparatul corespunzător.

## 22 Declarație de conformitate

Prin prezenta, BSH Hausgeräte GmbH declară că aparatul cu funcționalitate Home Connect este în conformitate cu cerințele de bază și cu celelalte dispoziții relevante ale directivei 2014/53/EU.

O declarație de conformitate RED detaliată este disponibilă pe internet, pe site-ul web [www.bosch-home.com](http://www.bosch-home.com), la pagina de produs a aparatului dumneavoastră, în secțiunea destinată documentelor suplimentare.



Bandă de 2,4 GHz (2400–2483,5 MHz): max. 100 mW

Bandă de 5 GHz (5150–5350 MHz + 5470–5725 MHz): max. 130 mW

	BE	BG	CZ	DK	DE	EE	IE	EL	ES
	FR	HR	IT	CY	LI	LV	LT	LU	HU
	MT	NL	AT	PL	PT	RO	SI	SK	FI
	SE	NO	CH	TR	IS	UK (NI)			

5 GHz WLAN (Wi-Fi): Numai pentru utilizare în spații interioare.

AL	BA	MD	ME	MK	RS	UK	UA
----	----	----	----	----	----	----	----

5 GHz WLAN (Wi-Fi): Numai pentru utilizare în spații interioare.

<sup>1</sup> În funcție de dotările aparatului



## 23 Instrucțiuni de montare

Țineți cont de aceste informații atunci când montați aparatul.



mm

### 23.1 Pachetul de livrare

După dezambalare, verificați dacă pachetul de livrare este complet și asigurați-vă că niciuna dintre piese nu prezintă deteriorări rezultate în urma transportului.

14 cm

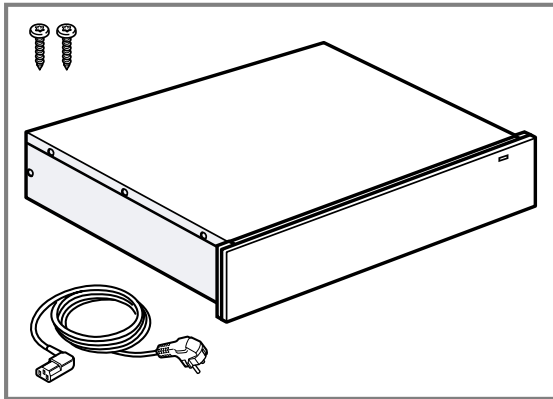

29 cm

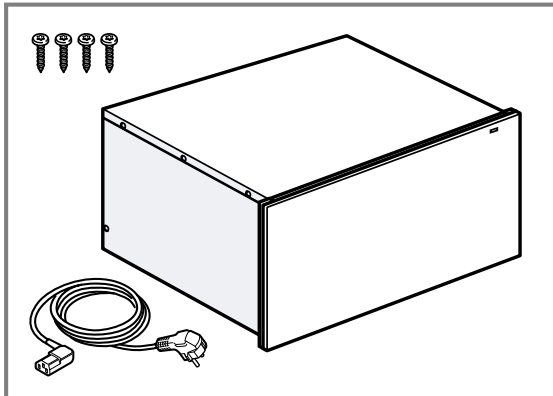

### 23.2 Dimensiunile aparatului

Aici sunt prezentate dimensiunile aparatului.

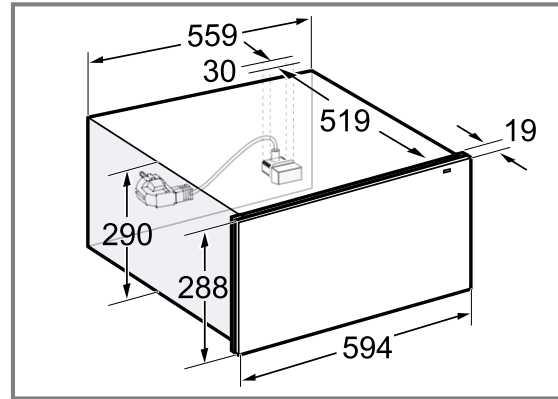
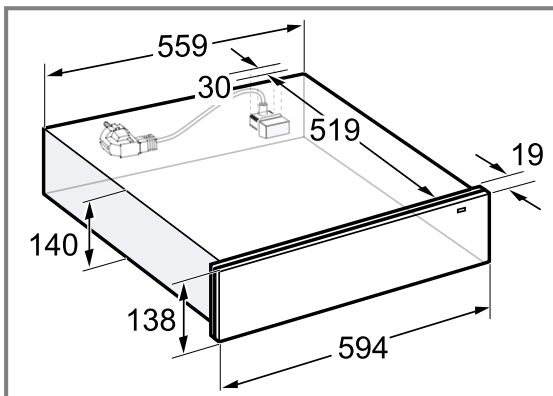

### 23.3 Montarea într-un dulap

Aici sunt prezentate dimensiunile aparatului.

14 cm

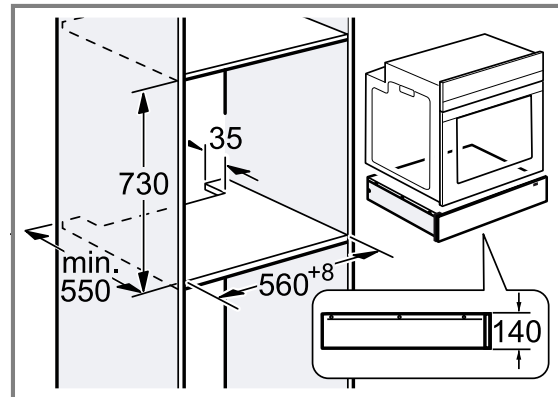
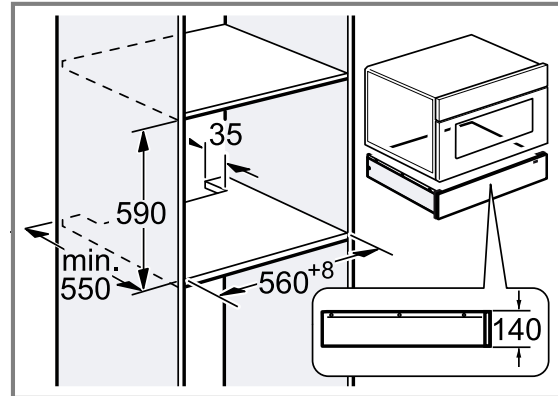
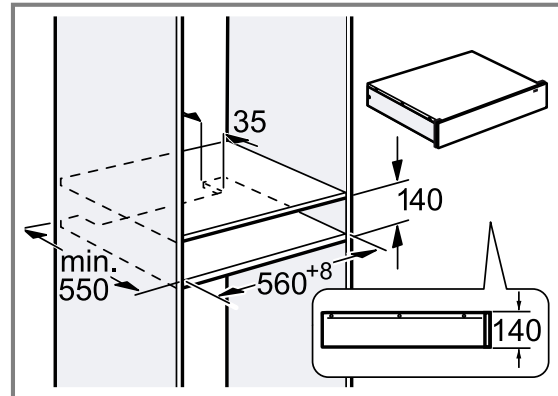

## 29 cm

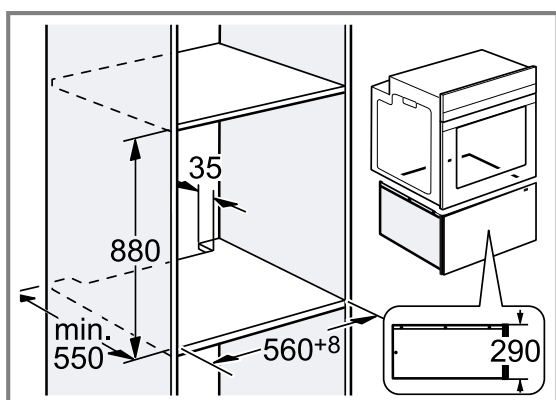
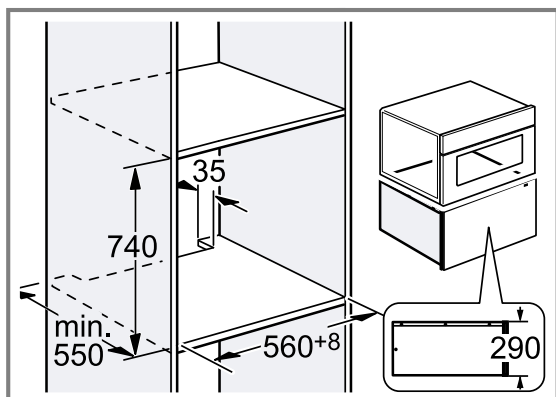
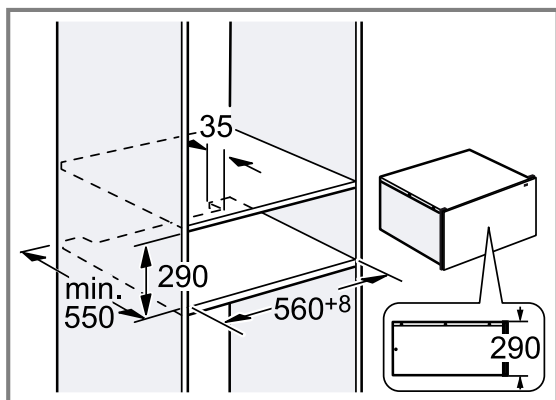

## 23.4 Observații privind racordul electric

Pentru a putea racorda în siguranță aparatul la rețeaua de alimentare cu energie electrică, țineți cont de aceste indicații.

⚠ **AVERTISMENT – Pericol de electrocutare!**

Separarea aparatului de la rețeaua de alimentare cu energie electrică trebuie să fie posibilă în orice moment. Aparatul poate fi conectat doar la o priză cu contact de protecție, instalată regulamentar.

- ▶ Ștecherul de la cablul de racordare la rețea trebuie să fie accesibil după montarea aparatului.
- ▶ Dacă acest lucru nu este posibil, în instalația electrică permanentă trebuie montat un separator de faze pentru toții poli conform condițiilor categoriei de supra-tensiune III din dispozițiile de instalare.
- ▶ Instalația electrică fixă poate fi executată numai de către un electrician calificat. Vă recomandăm să instalați un întrerupător cu protecție diferențială (întrerupător FI) în circuitul de alimentare electrică al aparatului.

Aparatul poate fi conectat doar cu cablul de conectare livrat împreună cu acesta. Introduceți cablul de conectare în partea posterioară a aparatului.

Cabluri de conectare cu diverse tipuri de fișe se găsesc la unitățile service abilitate.

Nu utilizați ștechere multiple, reglete și prelungitoare. În caz de suprasolicitare, există pericol de incendiu.

⚠ **23.5 Montarea în siguranță**

Respectați aceste instrucțiuni privind siguranța atunci când montați aparatul.

⚠ **AVERTISMENT – Pericol de asfixiere!**

Copiii se pot înfășura în ambalaj sau și-l pot trage pe cap, asfixiindu-se.

- ▶ Nu lăsați copii în apropierea ambalajului.
- ▶ Nu lăsați copii să se joace cu materialul de ambalaj.

⚠ **AVERTISMENT – Pericol de incendiu!**

Utilizarea unui cablu prelungitor de alimentare electrică sau a unui adaptor neadecvat este periculoasă.

- ▶ Nu utilizați prelungitoare sau blocuri de prize multiple.
- ▶ Utilizați numai adaptoare și cabluri de alimentare de la rețea care au fost avizate de producător.
- ▶ În cazul în care cablul de alimentare de la rețea este prea scurt și nu aveți la dispoziție un cablu de alimentare de la rețea mai lung contactați un atelier specializat în domeniul electric pentru a adapta instalația electrică din casă.

⚠ **AVERTISMENT – Pericol de electrocutare!**

O izolație deteriorată a cablului de alimentare electrică este periculoasă.

- ▶ Cablul de alimentare electrică nu trebuie să intre niciodată în contact cu surse de căldură sau cu componentele fierbinți ale aparatului.
- ▶ Cablul de alimentare electrică nu trebuie să intre niciodată în contact cu vârfuri sau muchii ascuțite.
- ▶ Nu este permisă îndoirea, strangularea sau modificarea cablului de alimentare electrică.

⚠ **AVERTISMENT – Pericol de rănire!**

Sertarul se poate deschide brusc în timpul transportului.

- ▶ Transportați aparatul astfel încât sertarul să nu se deschidă accidental.

Piese care sunt accesibile în timpul montării pot avea muchii ascuțite.

- ▶ Purtați mănuși de protecție.

**ATENȚIE**

Aparatul se poate înclina spre înainte atunci când ușa este deschisă.

- ▶ Deasupra aparatului, montați o placă intermediară fixă, încorporată în mobilierul în care se efectuează încorporarea.
- ▶ În combinație cu un cuptor, montați o placă intermediară fixă, încorporată deasupra cuptorului.

**23.6 Montajul****Mobilă încorporată**

Aici sunt prezentate indicații privind montarea în siguranță.

**ATENȚIE**

Acoperirea fanțelor de ventilație și orificiilor de aspirare determină supraîncălzirea aparatului.

- ▶ Nu acoperiți fanțele de ventilare și orificiile de aspirație.

Montarea aparatului în spatele unui panou decorativ poate determina supraîncălzirea aparatului.

- ▶ Nu montați aparatul în spatele unui panou decorativ. Aparatul se poate înclina spre înainte atunci când ușa este deschisă.

- ▶ Deasupra aparatului, montați o placă intermediară fixă, încorporată în mobilierul în care se efectuează încorporarea.

- ▶ În combinație cu un cuptor, montați o placă intermediară fixă, încorporată deasupra cuptorului.

Dulapul încorporat nu trebuie să aibă niciun perete posterior în spatele aparatelor.

**Combinarea cu alte aparate**

Puteți combina sertarul termic cu maximum un alt aparat din aceeași serie.

Nu este necesară introducerea unei plăci intermediare între aparate.

Utilizarea unui dispozitiv de protecție împotriva răsturnării nu este posibilă în cazul montării sub un cuptor, sub un cuptor cu aburi sau sub un aparat de gătit cu aburi. La instalare, montați sub cafetieră dispozitivul de protecție împotriva răsturnării al acesteia.

În cazul următoarelor combinații, montați un dispozitiv de protecție împotriva răsturnării la sertarul termic:

- sertar termic individual, chiar și în cazul montării sub o placă intermediară
- sertar termic sub un cuptor cu microunde
- sertar termic sub o plită
- sertar termic cu sertar termic, cu cel puțin un aparat montat deasupra
- sertar termic cu sertar pentru accesorii, cu cel puțin un aparat montat deasupra
- sertar termic cu sertar de vidare, cu cel puțin un aparat montat deasupra

Montați sertarul de vidare întotdeauna sub sertarul termic.

Un dispozitiv adecvat de protecție împotriva răsturnării poate fi achiziționat de la unitatea de service abilitată, de pe site-ul nostru web sau din magazinul online.

→ "Serviciul clienți", Pagina 19

Nu montați aparatul deasupra unui aparat care generează aburi, de exemplu, deasupra unei mașini de spălat vase, unui cuptor cu aburi sau unui aparat de preparare cu aburi.

În cazul combinării cu alte aparate, respectați indicațiile privind montarea → Pagina 21.

**Montarea dispozitivului de protecție la înclinare**

Un dispozitiv adecvat de protecție la înclinare (număr de comandă: 12039458) poate fi achiziționat de la unitățile de service abilitate, de pe site-ul nostru web sau din magazinul online.

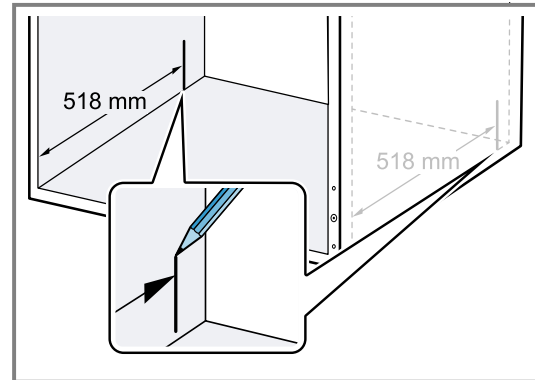

1. Aliniați cele două corniere pe marcaj.
2. Fixați ferm cu șuruburi cele două corniere în spatele marcajului din orificiul alungit.

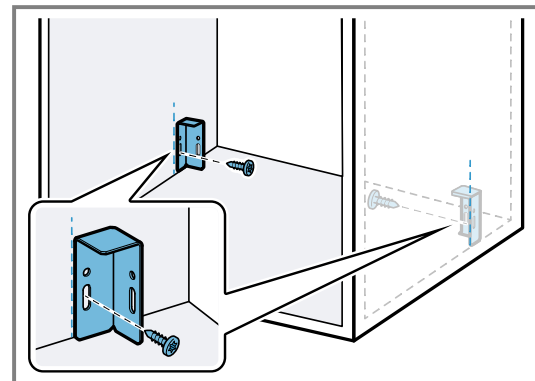

3. Așezați aparatul pe o suprafață plană.
4. Deșurubați cele două șuruburi inferioare de pe partea posterioară a aparatului.

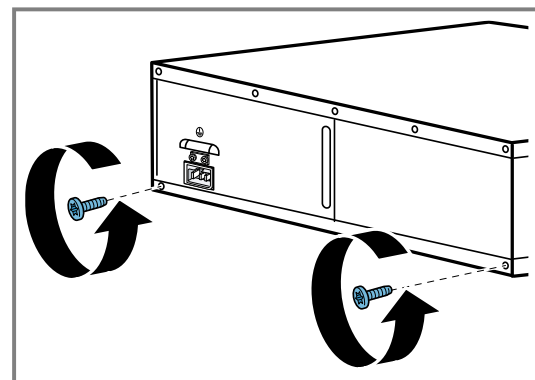

5. Fixați cele două suporturi metalice de pe partea posterioară a aparatului cu cele două șuruburi.
- ▶ Asigurați-vă că suporturile metalice sunt perfect aliniate cu marginea aparatului.

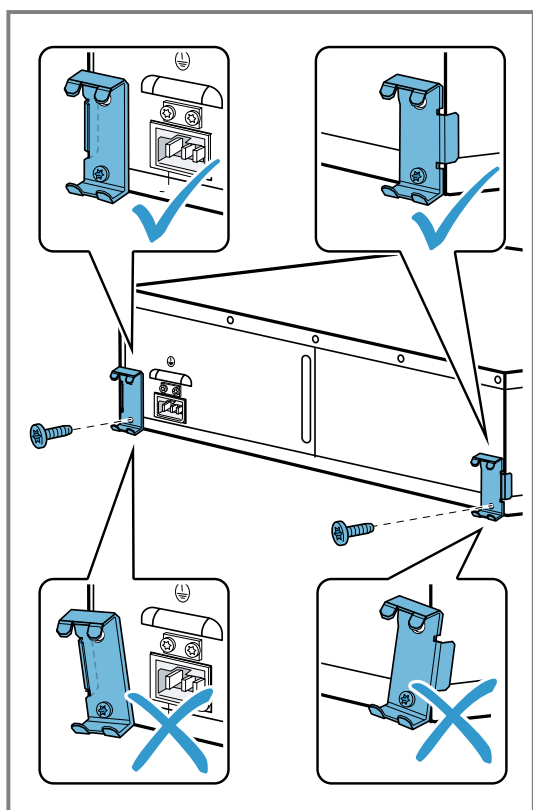

6. Împingeți aparatul în corpul de mobilier pentru încorporare și verificați dacă dispozitivul de protecție la înclinare este fixat.

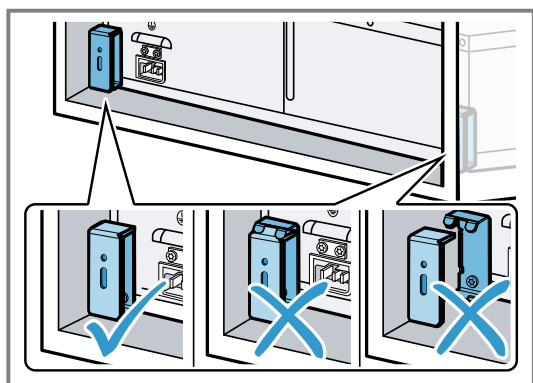

7. Dacă este necesar, corectăți poziția cornierului cu ajutorul orificiului alungit.
8. Fixați definitiv cu șuruburi cornierul în corpul de mobilier pentru încorporare.

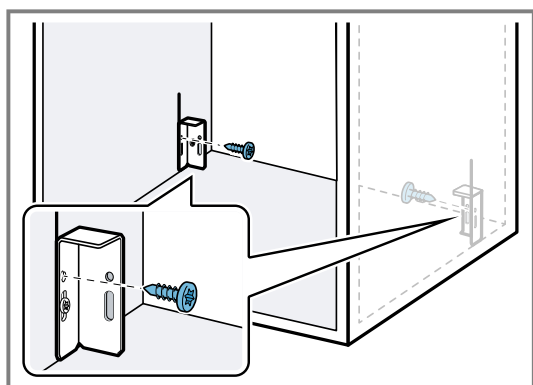

9. Introduceți complet în aparat cablul de racordare la rețea.
10. Împingeți aparatul în corpul de mobilier pentru încorporare.
- ▶ Nu blocați cablul de racordare la rețea.
11. Îndepărtați banda adezivă de pe panoul frontal.
12. Deschideți cu atenție aparatul și verificați dacă dispozitivul de protecție la înclinare funcționează.

### Montarea aparatului

#### ⚠ AVERTISMENT – Pericol de rănire!

Aparatul se poate înclina spre înainte atunci când ușa este deschisă.

- ▶ În cazul montajului fără placă intermediară, înainte de a deschide aparatul, acestuia i se va adăuga o greutate adecvată pentru a-l face mai stabil.

1. Introduceți complet în aparat cablul de racordare la rețea.
2. Împingeți aparatul în corpul de mobilier pentru încorporare.

  - ▶ Nu blocați cablul de racordare la rețea.

3. Poziționați central aparatul.
4. Îndepărtați banda adezivă de pe panoul frontal.
5. Deschideți aparatul.
6. Fixați cu șuruburi aparatul în corpul de mobilier pentru încorporare.

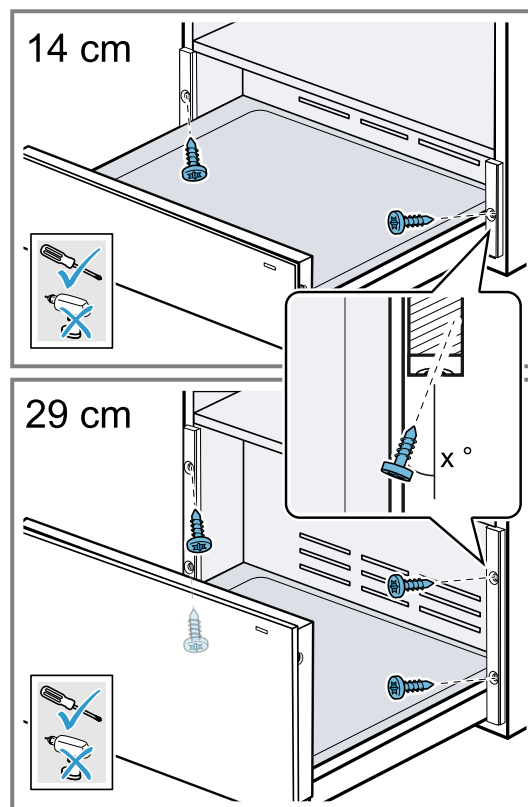

7. Introduceți cablul de alimentare electrică în priza cu contact de protecție.
- După montare, cablul de alimentare electrică nu trebuie să intre în contact cu partea din spate a aparatului și cu baza acestuia.

### Reglarea panoului frontal

Dacă este necesar, reglați în sus sau în jos panoul frontal.

1. Deschideți aparatul.

- Doar slăbiți șuruburile de pe partea laterală a panoului frontal și nu le deșurubați complet.

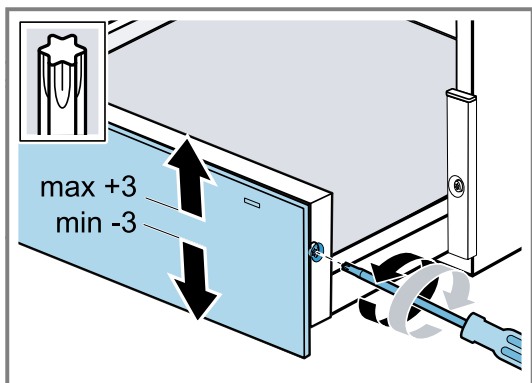

- Deplasați panoul frontal în sus sau în jos. Este posibilă o aliniere maximum de la -3 până la +3 mm.
- Strângeți ferm șuruburile.
  - ▶ Dacă, în timpul fixării cu șuruburi, șuruburile nu pot fi strânse ferm, desfaceți complet șuruburile, deplasați în sus sau în jos panoul frontal al corpului de mobilier până când filetele devin vizibile.

### Combinarea sertarului termic cu alt aparat

#### ATENȚIE

Muchiile ascuțite ale aparatului pot deteriora panoul frontal al sertarului termic.

- ▶ La introducerea aparatului, nu deteriorați panoul frontal al sertarului termic.
- ▶ Înainte de a instala un alt aparat, deschideți sertarul termic, așezați o lavetă deasupra panoului frontal și închideți sertarul termic, pentru a proteja împotriva deteriorărilor panoul frontal al sertarului termic.

- Combinați numai aparate cu aceeași marcă și din aceeași serie.
- Respectați indicațiile privind combinarea cu alte aparate → *Pagina 19*.
- Mai întâi montați sertarul termic.
- Introduceți aparatul pentru sertarul termic în dulapul de instalare.
- Respectați instrucțiunile de montare a aparatului.
- Scoateți laveta din sertarul termic.



A series of horizontal lines for writing, starting from the top right of the pencil icon and extending across the width of the page. The lines are evenly spaced and cover the majority of the page area.



A series of horizontal lines spaced evenly down the page, intended for handwriting practice.



## Thank you for buying a Bosch Home Appliance!

Register your new device on MyBosch now and profit directly from:

- **Expert tips & tricks for your appliance**
- **Warranty extension options**
- **Discounts for accessories & spare-parts**
- **Digital manual and all appliance data at hand**
- **Easy access to Bosch Home Appliances Service**

Free and easy registration – also on mobile phones:

[www.bosch-home.com/welcome](http://www.bosch-home.com/welcome)

**BOSCH**  
HOME APPLIANCES  
**SERVICE**

## Looking for help? You'll find it here.

Expert advice for your Bosch home appliances, help with problems or a repair from Bosch experts.

Find out everything about the many ways Bosch can support you:

[www.bosch-home.com/service](http://www.bosch-home.com/service)

Contact data of all countries are listed in the attached service directory.

### **BSH Hausgeräte GmbH**

Carl-Wery-Straße 34  
81739 München, GERMANY  
[www.bosch-home.com](http://www.bosch-home.com)

A Bosch Company



**9001700987** (050311) REG25

ro